



mpc
METODICKO-PEDAGOGICKÉ CENTRUM

**VZDELÁVANÍM
PEDAGOGICKÝCH ZAMESTNANCOV
K INKLÚZII MARGINALIZOVANÝCH
RÓMSKYCH KOMUNIT**



Moderné vzdelávanie pre vedomostnú spoločnosť / Projekt je spolufinancovaný zo zdrojov EÚ

Kód ITMS: 26130130051

číslo zmluvy: OPV/24/2011

Metodicko – pedagogické centrum

Národný projekt

**VZDELÁVANÍM PEDAGOGICKÝCH ZAMESTNANCOV
K INKLÚZII MARGINALIZOVANÝCH RÓMSKYCH KOMUNIT**

PaedDr. Zuzana Lenártová

Šijeme

2013

Vydavateľ: Metodicko-pedagogické centrum,
Ševčenkova 11, 850 01
Bratislava

Autor UZ: PaedDr. Zuzana Lenártová

Kontakt na autora UZ: 0949143890

Názov: Šijeme

Rok vytvorenia: 2013

**Oponentský posudok
vypracoval:** Mgr. Kovaľ Stanislav

ISBN 978-80-8052-640-5

Tento učebný zdroj bol vytvorený z prostriedkov projektu Vzdelávaním pedagogických zamestnancov k inklúzii marginalizovaných rómskych komunit. Projekt je spolufinancovaný zo zdrojov Európskej únie.

Text neprešiel štylistickou ani grafickou úpravou.

Úvod.....	4
1. Šijeme.....	5
1.1 Móda v živote človeka: História odievania.....	5
1.2 Druhy oblečenia.....	8
1.3 Voľba odevu podľa typu postavy.....	10
1.4 Druhy textilných materiálov: Výroba textílii.....	16
1.5 Základné krajčírskve pomôcky.....	18
1.6 Technika ručného šitia.....	21
1.7 Rozdelenie ručných stehov.....	21
1.8 Zhotovenie výrobku: Vyšívány obraz.....	26
2. Strojové šitie.....	27
2.1 Popis šijacieho stroja.....	27
2.2 Druhy strojových stehov.....	31
2.3 Druhy strojových švov.....	32
3. Strihanie.....	32
3.1 Strojové šitie.....	32
3.2 Postup práce pri kreslení.....	33
3.3 Technika šitia jednoduchých výrobkov.....	33
3.3.1 Zavinovačka.....	33
3.3.2 Vankúšik.....	35
3.3.3 Taška.....	38
3.3.4 Zástera.....	41
4. Dohotovovanie výrobkov.....	44
4.1 Žehlenie.....	44
Použitá literatúra:.....	45

ÚVOD

Cieľom tohto učebného textu je poskytnúť dievčatám základné vedomosti, ktoré ich pripraví na každodenný život. Dievčatá z marginalizovanej skupiny často nevedia, ako sa majú začleniť do spoločnosti, nemajú základné hygienické návyky, nemajú finančné prostriedky a nevedia sa postarať o svoju rodinu. V našom záujmovom útvare by sme ich chceli naučiť jednoduché technologické postupy zhotovovania konfekcie. Naučiť ich, chápať úlohu a funkciu rodiny, význam partnerských a manželských vzťahov, viesť ich k udržiavaniu domácnosti a zásadám hospodárenia.

Úlohou záujmového predmetu je oboznámiť žiakov :

- so základnými poznatkami o odevných materiáloch,
- so základnými zásadami, ktoré treba dodržiavať pri údržbe, úprave, prípadne zhotovovaní odevov a bielizne,
- vypestovať základné návyky z oblasti techniky šitia, háčkovania a pletenia

Žiaci sa majú naučiť:

- orientovať sa v sortimentoch konfekčných výrobkov
- orientovať sa vo veľkostiach konfekčných výrobkov

Organizácia vyučovania je daná charakterom predmetu, ktorý prebieha prevažne v záujmovom útvare. Činnostný charakter výučby vyžaduje individuálny prístup k práci žiaka. Základné techniky ručného i strojového šitia, háčkovania a pletenia zaraďuje vyučujúci podľa potreby tak, aby ich žiaci mohli využívať individuálne pri zhotovovaní jednotlivých výrobkov. Časová dotácia záujmového predmetu je 5 mesiacov.

1. ŠIJEME

1.1 Móda v živote človeka: História odievania

Ako to bolo...

Chov oviec a pestovanie ľanu v našich oblastiach zanechalo stopy na ľudovom kroji a výšivkách. Podľa druhu práce sa menil a prispôboval aj odev. Napríklad dlhé sukne si ženy zastrkovali za pás, aby neprekážali pri práci. Odev vznikol aj ako prostriedok na zahaľovanie ľudského tela, odlišoval sa v etnických a civilizačných kruhoch.

Historicky ideál krásy mal v rozličných obdobiach rozporné črty.

Pre gotickú krásku bola typická esovitá prehnutá línia postavy riešená vo vertikálach, s malou guľatou hlavou a hladkým účesom.

Renesančná móda sa približovala k prirodzenej proporcii tela, k členitému riešeniu odevu. Talianska renesancia používala dekoratívnosť drahocenných materiálov.

Francúzsky zákon z roku 1294 vymedzoval odev každého stavu a striedanie s ročnými obdobiami.

Španielska móda 16. a 17. storočia zošnurovala trupy na neuveriteľne úzky objem. Krinolíny a okružie vytvárali neprirodzený, nepohyblivý ideál, v súlade s požiadavkou dôstojnosti a nádhery.

Začiatkom 18. storočia bol u nás vydaný cisársky reskript, ktorým sa zakazovalo nosiť dovážané textílie. V českom sneme v roku 1615 bol plášť – šuba oficiálny odev, bez ktorého nesmeli úradníci, ani občania vstúpiť na Hrad.

Antický vzor približovali priesvitné a splývavé tkaniny s nariasenými strihmi ako ideál krásy.

Secesná silueta 20. storočia, v nevýraznej farebnej škále odmietala šnurovanie a dlhé sukne.

Rovnako ako v predošlých kultúrno - historických etapách aj v tomto období oblečenie jednoznačne vyjadrovalo aj sociálne postavenie svojho nositeľa.

Od 50. Rokov sú už rozdiely v oblečení jednotlivých spoločenských vrstiev nepatrné. Ešte stále je v móde štíhlosť a silueta dámskych šiat tvorí písmeno X vďaka korzetu až dlhej širokej sukni. Prelom storočí charakterizuje nový umelecký smer - secesia, čo v oblasti

odievania viedlo k hľadaniu nového, netradičného štýlu. Stáročný ideál ženskej krásy (zdôraznené poprsie, útlý pás, rozšírená sukňa) však nebolo možné zmeniť z dňa na deň. Vznikol tzv. reformný odev, ktorý mal oslobodiť ženy od korzetu a mal voľne splývať z ramien, avšak tento typ modelu sa nepodarilo presadiť. Veľký prelom malo vystúpenie ruského baletu v Paríži, pretože parížske dámy prestali zo dňa na deň nosiť korzety a pevné šaty. Začali sa vyrábať šaty, ktoré boli také úzke, že v nich ženy nemohli ani kráčať. V tomto období vznikol nový typ oblečenia, ktorý poznáme dodnes, a to kostým. Po prvej svetovej vojne sa ženská móda znova úplne zmenila. V tomto období boli obidve pohlavia rovnoprávne a to malo zásluhu na tom, že ženský šatník obsahoval celý rad mužských odevov. Ideálom krásy bola žena s chlapčenskou postavou - úzke boky, hranaté široké ramená, ploché poprsie a dlhé štíhle nohy. Ženy sa odievali do voľných košeľových odevov bez vyznačeného pása, dĺžka ich sukne sa skrátila tak, že bolo vidieť lýtka a pozornosť sa začala venovať aj pančuškám. Korzet sa už vtedy dávno nenesil, ale začala sa nosiť spodná bielizeň na potlačanie poprsia - minimizérky. Mužské oblečenie sa prakticky nezmenilo, iba sa stalo praktickejším a pohodlnejším. Univerzálnym odevom na denné nosenie je sako a vestu nahrádzali svetre alebo pulóvre.

V 30. rokoch sa objavuje nohavicová sukňa. V 40. rokoch sa už masovo rozšírili lacné, praktické a zároveň elegantné konfekčné odevy. Kvôli úspore látky boli šaty užšie a sukne kratšie. O móde sa dá hovoriť až od roku 1947, keď Christian Dior vytvoril novú módu - new look, ktorá bola reakciou na vojnové roky.

Charakterizovala ich línia s priliehavým živôtikom, útlým pásom a širokou rozvzatou sukňou. V šatníku modernej ženy nesmie chýbať športový oblek a ani nohavice, ktoré zaviedla Cocco Chanel. V roku 1953 sa vytvorila silueta H - šaty vrecovitého strihu. Znamenala mierne potlačenie ženských proporcií. Roku 1955 bola módna línia A, ktorá zdôrazňovala panvu. V mužskej móde sa objavujú už aj športové prvky, ktoré sa začínajú nosiť ako denný odev. Objavujú sa už aj jeansové nohavice a kockovaná košeľa - pôvodný pracovný odev amerických farmárov. Jeansové obleky sa postupne rozšírili do celého sveta.

V 60. rokoch sa prvýkrát navrhujú šaty vyslovene pre mladých a tak dokonca v snahe dosiahnuť módnym mladistvým vzhľad preberajú tento štýl aj staršie generácie. Definitívne sa zavrhuje vzhľad "dôstojnej dámy" a gavalierov predošlých čias. Anglická módna návrhárka Mary Quantová v roku 1965 zaviedla do módy minisukňu, ktorá sa spolu s minišatami rozširuje veľmi rýchlo rozšírila.

V tomto období minišaty nosila každá žena bez ohľadu na postavu a vek. Neskôr ich vystriedali podstatne dlhšie modely - maxisukne a maxišaty. V ďalších rokoch sa pokračuje v napodobňovaní vzhľadu rockových a filmových hviezd. Dievčatá nosia minisukne aj maxišaty popri ktorých sa v obliekaní objavujú aj veľmi krátke nohavice. Zrodila sa tzv. móda unisex - rozdiely medzi ženskou a mužskou módou sa úplne stratili. Nohavice dostávajú nový vzhľad - od kolien sa rozširujú. V odievaní 90. rokov znovu vidíme módne prvky predošlých desaťročí.

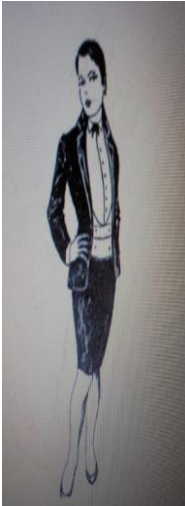
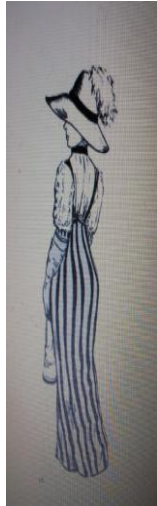

Otázky.

1. Akú novú módu vytvoril Christian Dior, ktorá bola reakciou na vojnové roky?
2. Aký druh oblečenia zaviedla Cocco Chanel?
3. Kto zaviedol do módy minisukňu?

1.2 Druhy oblečenia

Človek na svoju existenciu potrebuje rôzne druhy výrobkov. Sú to výrobky, ktoré pomáhajú vytvárať životné prostredie, spríjemňovať ho, odstraňovať fyzickú námahu pri práci, v domácnosti, v záhrade, alebo sú potrebné vo chvíľach oddychu. Nevyhnutnou potrebou pre život je odev a odevné doplnky. Odev a jeho druhy sa vyvíjali od staroveku po súčasnosť. Ovplyvňovali ho rozličné faktory:

1. *Prírodné faktory:*

- zemepisná poloha
- krajina a jeho prírodné zdroje
- vek človeka a pohlavie

2. *Psychické faktory:*

- napodobňovanie
- úsilie odlišovať sa
- túžba po zmene

3. *Spoločenské faktory:*

- spôsob výroby, ktorý závisí od úrovne spoločnosti
- náboženstvo a cirkev, ktoré spomaľovali vývoj odievania

Novodobé dejiny odstraňujú rozdiely medzi odievaním v spoločnosti. Priemyselná výroba zabezpečuje predaj veľkého množstva odevov. Podľa toho na aký účel odev využívame ho rozdeľujeme:

- Domáci : vyrába sa v rôznych druhoch. Je to odev určený na prácu v domácnosti (zástery, nohavicový komplet), odev na odpočinok (dlhé pohodlné sukne pre ženy)
- Pracovný: musí zodpovedať charakteru zamestnania. Podľa druhu zamestnania sa zvolí vhodný materiál, farba a najmä strihové riešenie.
- Športový a rekreačný: zodpovedá druhu športu a ročnému obdobiu. Na výrobu športových odevov sa využívajú rozličné druhy materiálov, ktoré sa musia zodpovedať najmä druhu športu.
- Spoločenský: je určený na slávnostné príležitosti, ako je koncert, divadlo, ples, recepcia, maturita, promócie a pod.

Podľa pohlavia rozdeľujeme všetky druhy odevov na dve hlavné skupiny:

- Ženské odevy
- Mužské odevy

Každá skupina sa ďalej rozdeľuje na

- Bielizeň, ktorá sa priamo nosí na tele
- Vrchné odevy, ktoré sa nosia na bielizni
- Zvrchné odevy, ktoré sa nosia najmä v nepriaznivom počasí

Podľa veku spotrebiteľa sú odevy určené pre:

- Dospelých
- Dospievajúcu mládež (14-18 rokov)
- Starší školský vek (10 – 14 rokov)
- Mladší školský vek (6 – 10 rokov)
- Predškolský vek (3 – 6 rokov)
- Batolata (1 – 3 roky)
- Kojenci (do 1 roku)

Otázky:

1. Ako sa rozdeľujú odevy podľa veku?
2. Ako rozdeľujeme odevy podľa pohlavia?
3. Aký je to športový a rekreačný odev?

1.3 Voľba odevu podľa typu postavy

Pre každú ženu je veľmi dôležité, aby vedela svoj typ postavy. Táto základná informácia je odrazovým mostíkom pre skladbu šatníka a utvorenie svojho štýlu, ktorý podčiarkne vašu osobnosť a prekryje vaše nedostatky. Nasledujúce obrázky jednotlivých typov, budú dostatočným vodíkom pre voľbu správneho oblečenia. Myslím si, že správne zaradenie k určitému typu, pochopeniu jednotlivých proporcií Vášho tela Vás celkom neomylnne povedie k tomu, aby ste pri obliekaní vytvorili kombináciami odevu harmonickú siluetu.

Pozorne si teda prezrite nasledujúce obrázky a pokúste sa kriticky (s pomocou zrkadla) pozrieť na jednotlivé proporcie - prsia, pas, brucho, stehna, ramena.



Obrátený trojuholník



Opis postavy :

Horná polovica tela je mohutnejšia, často s veľkými prsiami a širokými ramenami, postava sa smerom dole zužuje, boky sú takmer chlapčenské. Pre takýto typ ženy je ideálne nakupovať zvlášť hornú a zvlášť pre dolnú časť tela.

PRE (čo nosiť) :

výstrihy v tvare V, asymetrické výstrihy a iné podobné (môžu byť aj hlbšie), ktoré dokážu predĺžiť líniu krku a opticky tak predĺži trup. Odevy so srdcovým živôtikom pre zdôraznenie poprsia, pozornosť budeme cieľiť na štíhle nohy – puzdrová sukňa, úzke nohavice, nohavice

svetlejšej farby k vytvoreniu rovnováhy s hornou časťou tela, jednoduché čisté dobré vypracované línie u nohavíc a sukni, dlhé blúzky z voľne splývajúcej látky.

PROTI (čomu sa vyhýbať):

potlač, farba i vzor horného dielu budeme voliť opatrne tak, aby zbytočne nepritáhovala pozornosť, široký okrúhly výstrih, všetky výstrihy odkrývajúce ramena, nazbierané rukávy, topy s volánom, farebná kombinácia – svetlý horný diel a tmavý spodný diel, vypchávk.

Obdĺžnik

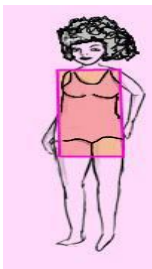

Opis postavy :

Horná a dolná časť tela je vyvážená a rovná, veľkosť poprsia je priemerná a charakteristický je malý zadok, štíhle nohy a nevýrazný pás. Tento typ, ak priberiete tak v brušných partiách. To ale znamená, že žena s týmto typom postavy ma očarujúce nohy

PRE:

používanie opaskov, korzetov, pre vytvorenie dojmu ženských kriviek, ktoré vytvoria pás. Nazbierané a puzdrové šaty. Ak ste veľmi štíhla nebojte sa volánov a ďalších ženských detailov, sukne, ktoré začínajú v úrovni nad pásom, výstrihy, ktoré spadajú pod kľúčnu kosť, aby opticky predĺžili hornú časť, odevy so srdcovým živôtikom pre zvýraznenie poprsia, šaty so širokými ramienkami, menší výstrih, ale vyznačeným pásom, puzdrové sukne zvýrazia vašu ženskosť.

PROTI:

topy s veľkým výstrihom, šaty bez pásu, komplikované vzory, zložité strihy, roláky, voľno rifle, ¾ nohavice, nohavice s pukmi, rovné, alebo vrecovité, nohavice s vysokým pásom, bunda do pásu.

Osmička



Opis postavy :

podobná ako ovál, len s definovaným pásom, problematické partie sú hlavne zadok a brucho.

PRE:

pás ozdobte na voľno opaskom , noste topy, ktoré sú pod prsiami stiahnuté, dekolt s väčším večkovým výstrihom, asymetrické detaily, šaty strihnuté pod prsiami, jemné detaily, nohavice tmavšej farby, sukne do tvaru A

PROTI:

obiahnutý vrch, rovný tvar horného oblečenia, odevy s vodorovnými pruhmi a malý výstrih.

Oval

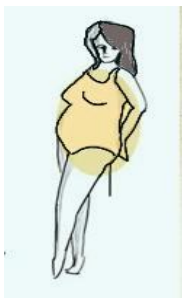

Opis postavy :

silnejšia horná polovica tela, väčšie poprsie a bruško, nepríliš poznateľný pás, väčší zadok, najštíhlejšie sú nohy.

PRE:

voľnejšie topy a tuniky, ktoré zakryjú problémové partie, obťahnuté nohavice, ktoré zdôraznia nohy, jednoznačne sukne, nemusíte sa báť výrazných farieb, rovné, tulipánové a puzdrové. Šaty splývavého strihu, zavinovacie šaty a sukne, svetlejšie spodky a tmavé vrchy, nohavice bez pukov, asymetrické výstrihy, výstrihy do V, rukávy všetkých dĺžok.

PROTI:

obťahnutý vrch, divoké motívy, roláky, odevy zakrývajúce výstrih, vzory s vodorovnými pruhmi, široké nohavice a vysoký pás

Presýpacie hodiny



Opis postavy :

tento typ je považovaný za ideálny tvar tela. Len je pre neho charakteristický štíhly pás, oblé boky, stredná veľkosť poprsia, a pekne tvarované nohy.

PRE:

zvýraznite ženské krivky opaskom, nohavice s vyšším pásom, rovné nohavice, klasické šaty, ktoré kopírujú postavu, sako o číslo väčšie – voľnejší strih vás zoštíhli. Výstrih v tvare V, zvýrazní dekolt, korzetové opasky, živôtky, rozšírené sukne

PROTI:

voľné oblečenie, šaty s nízkym pásom, tvrdé objemné tkaniny, nohavice rovné alebo veľmi zúžené, skladaná sukňa

Diamant



Opis postavy:

problematický stred tela, absencia pásu, nohy i horná časť tela sú štíhlejšie vzhľadom k strednej partii. Ramená výrazne užšie ako boky. Najdôležitejší dokonalý strih – voľné modely bez pásu.

PRE:

všetko čo zdôrazní dekolt, hlboké a široké výstrihy, ramená s vypchávkami, voľnejšie tuniky, ktoré zamaskujú bruško, puzdrové sukne, saká a svetre voľné splývajúce cez boky, vhodný náhrdelník, nohavice bez pukov a záhybov.

PROTI:

priliehavé a tesné odevy, bokové nohavice, vodorovné pruhy, detaily na hrudníku, dlhé rukávy,

Trojuholník



Opis postavy:

horná polovica tela je útlejšia, pás je pomerne výrazný, boky a zadok sú širšie, stehna silnejšie. Teda najvýraznejšie sú vaše boky. Sú väčšie i o číslo ako je obvod pŕs, alebo obvod pásu. Tento typ postavy často získame až s vekom, niekedy i po pôrode, prípadne v staršom veku.

PRE:

zvýraznite krásny dekolt a štíhly pás, väčšie výstrihy – hranaté, dlhé, okrúhle, ktoré opticky predĺžia ramená, zdobenie dekoltu – výrazne náhrdelníky, rovne strihané nohavice, vypchávkový korzet a opasky, kokteillové šaty, dlhé šaty a sukne do tvaru A.

PROTI:

obtiahnuté sukne a nohavice, voľné topy, roláky, a všetko čo zakrýva krk, šaty s nízkym pásom, tulipánové sukne, veľmi úzke nohavice a nohavice v strihu „mrkváče“.

Otázky:

1. Popíš typ postavy trojuholník.
2. Vymenuj druhy oblečenia, ktoré nemôže nosiť osoba s postavou diamant.
3. Vymenuj, ktoré druhy oblečenia môže nosiť osoba typu oval

1.4 Druhy textilných materiálov: Výroba textílií

Textilná výroba je staré remeslo, ktoré bolo k nepoznaniu zmenené technologickým pokrokom. Väčšina textílií dnes pochádza z hromadnej, alebo sériovej priemyselnej výroby. Na ich hodnote má však i cez pokročilejšiu mechanizáciu a automatizáciu pomerne vysoký podiel ľudská práca. Z toho dôvodu sa textilná výroba premiestňuje do krajín s nižšími mzdovými nákladmi v regiónoch s vysokou životnou úrovňou takmer vymizla. Spotreba textilných surovín obnášala v roku 2010 asi 80 mil. ton a obrat obchodu s textilom na konci 20. storočia bol 1,5 bilióna USD, čo bolo po turistike a informatike tretie najväčšie odvetvie svetovej ekonomiky.

Vlákno

Základom každej textílie je vlákno. Vlákno sa vo výnimočných prípadoch používa v nezmenenom stave, inak sa podľa účelu ďalšieho použitia spracováva pradením, plstením, vpichovaním, prešivaním, lisovaním a lepením.

Podľa pôvodu sa vlákna rozdeľujú na:

- Prírodné vlákna (bavlna, hodváb, azbest,
- Chemické vlákna (viskóza, polyester, sklenené vlákno)

Tkanina

Tkanina je plošná textília, ktorá vzniká previazaním osnovy a útku.

Druhy a názvy tkanín:

- Plátňová
- Keprová
- atlasová

Pletenina

Druhy a názvy pletenín:

Pletenina je po tkaninách najväčšia skupina textilných výrobkov. ručné pletenie je síce jednoduchšie ako tkanie, prvé výrobky vznikli však pravdepodobne o niekoľko tisíc rokov neskôr ako prvé tkaniny. Strojové pletenie je podstatne produktívnejšie než tkanie.



Tkanina

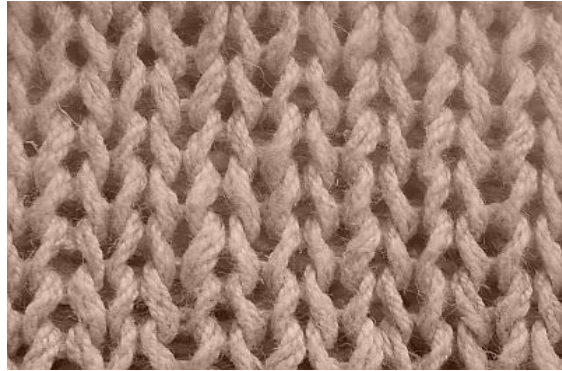

Pletenina

Otázky:

1. Popíš tkaninu

2. Ako rozdeľujeme vlákna

1.5 Základní krajčírské pomôcky

NOŽNICE

Krajčírské nožnice sa používajú na ručné strihanie odevného materiálu, zostrihovanie alebo pristrihovanie okrajov rozpracovaného výrobku. Podľa hrúbky odevného materiálu a druhu práce sa používajú malé a veľké krajčírské nožnice.

Veľké krajčírské nožnice - majú horný otvor tvarovaný pre palec a dolný pre štyri prsty. Práca celou rukou pomáha znižovať námahu pri strihaní hrubšieho materiálu alebo väčšieho počtu vrstiev uložených na sebe.



Malé krajčírské nožnice

Majú horný otvor tvarovaný pre palec a dolný je zväčšený pre dva prsty. Používajú sa na úpravu rozpracovaných výrobkov pri šití.



Krajčírské meradlo

Sa používa pri zisťovaní telesných rozmerov, kontrole materiálu, kontrole rozpracovaných a hotových výrobkov. Dĺžka meradla je 150 cm. Na pásiku je farebný náter s vyznačením miery. Na obidvoch stranách zľava napravo je číslovanie po 1 cm. Prvých 10 cm sa člení na milimetre.



Krajčírskaa krieda



Sa vyrába z jemne zomletého mastenca v rôznom tvare. Najpoužívanějšía je biela krieda.

Šablóna

Je pomôcka na kreslenie polohy, zažehľovanie okrajov dielov a kontrolu náročných tvarov. V strihámi sa používajú šablóny na zakreslenie polohy dielov a strihanie menších dielov.

Pomôcky na šitie:

Ihly

Sa používajú na tvorenie stehov pri ručnom šití a strojovom šití. Rozlišujeme teda ihly: ručné a strojové.

Ručné ihly:

Sa vyrábajú v troch variáciách: dlhé, stredné a krátke a v 14 veľkostiach. Ručná ihla je na jednom konci zabrúsená do hrotu a na druhom má otvor na navlečenie nite. Od otvoru ku okraju sú vytvarované žliabky, do ktorých zapadne niť pri šití. Na šitie sa používajú iba kvalitné ihly s hladkým povrchom a ostrým hrotom.



Ihly na strojové šitie

Vedú nit' cez šitý materiál a spolupôsobia pri tvorení stehu. Strojové ihly sa používajú v rôznych tvaroch, hrúbke a dĺžke, podľa druhu stroja a druhu šitého materiálu. Strojová ihla má otvor pri hrote ihly, drážky na nite sú tvarované na jej tele smerom k upínacej časti. Dôležitou vlastnosťou všetkých ihiel je pružnosť, ktorá závisí od vyžihania oceľového drôtu pri jej výrobe

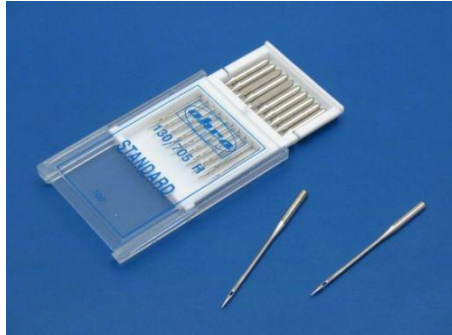

Náprstok



Je pomôcka na ručné šitie, ktorá chráni prostredník pravej ruky pred poranením.

Otázky:

1. Vymenuj základné krajčírské pomôcky
2. Popíš náprstok
3. Vymenuj ozdobné stehy

1.6 Technika ručného šitia

Ručné šitie je úkon, ktorým sa pomocou ihly vytvárajú stehy. Vytvorenie kvalitných stehov si vyžaduje:

- Vhodnú niť a ihlu
- Správnu dĺžku návleku
- Vyhovujúcu techniku šitia

Niť na šitie používame podľa druhu šitého materiálu. Na tvrdý hustý materiál je vhodná hladká a pevná niť. Na tenšie jemnejšie materiály používame mäkšiu niť. Pevnosť nite závisí aj od druhu práce (pomocné šitie, spájanie dielov). Podľa druhu práce sa používa vhodná hrúbka a dĺžka ihly. Hrúbka ihly má byť vždy väčšia ako hrúbka nite, aby sa niť nepredrala. Dĺžku návleku volíme podľa hustoty a kvality stehov a kvality nite. Pri šití krátkymi stehmi sa používa návlek dlhý 60 cm, na šitie dlhšími stehmi sa používa návlek až 90 cm. Správnu dĺžkou návleku predchádzame zauzľovaniu nite pri šití. Ihlu držíme zvyčajne v pravej ruke, niť v ľavej a navliekame uško ihly na niť. Predchádzame tým strate času. Ľavou rukou utvoríme uzol. Na pretláčanie ihly cez šitý materiál používame náprstok na prostredníku pravej ruky. Po prepichnutí ihly cez šitý materiál ju znovu uchopíme za hrotom a vytáhneme smerom k pravému plecu. Ľavú ruku, ktorou držíme šitý materiál máme uloženú na vyvýšenej dolnej končatine. Pretláčanie ihly náprstkom a vytáhovanie za hrot musí byť plynulé.

1.7 Rozdelenie ručných stehov

Steh je základným prvkom šitia. Vzniká vytiahnutím nite od vpichu ku výpichu ihly. Prepich je vzdialenosť medzi vpichom a výpichom a určuje dĺžku stehu.

Ručné stehy rozdeľujeme podľa funkcie a tvaru:

1. Pomocné stehy
 - Predný a značkový
2. Spojovacie stehy
 - Zadný
 - Perličkový
 - Stučkový
 - Zapošívací

- Krížikový
 - Striedavý
 - Sceľovací
3. Obšívacie stehy
- Obnitkovací
 - Slučkovací
4. Ozdobné stehy
- Retiazkový
 - Stonkový
 - Perličkový
 - Krížikový
5. Skryté stehy
- Zovierací
 - Sceľovací

POMOCNÉ STEHY

Predný steh šijeme tak, že dĺžka priepichu šitého materiálu je 5mm. Dĺžka stehu spodnej strany materiálu je vždy rovnaká, dĺžka na vrchnej strane je ľubovoľná – podľa potreby. Šijeme sprava naľavo. Používa sa na prípravné práce, alebo na stehovanie odevu na skúšku. Na šitie sa používa stehovka – bavlnená niť s miernym zákrutom, aby neporušila povrch odevného materiálu. Dokončovacími prácami sa steh z odevu odstraňuje.

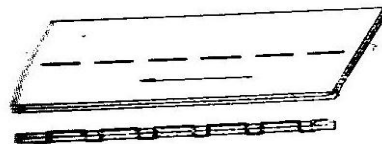

Predný steh

Značkovací steh šijeme jednou alebo dvojmo navlečenou niťou. Šije sa rovnako ako predný steh s vytvorením slučky na vrchnej strane zošívaneho materiálu. Dĺžka slučky musí byť väčšia ako hrúbka materiálu. Po prešití materiálu odtiahneme od seba a tým presunieme

voľnosť do stredu. V strede voľnosť stehu prestrihneme. Značkovací steh sa používa na prenesenie obrysov dielov z vrchnej strany na spodnú. Rovné tvary sa prenášajú dlhšími stehmi, zaoblené tvary kratšími stehmi.

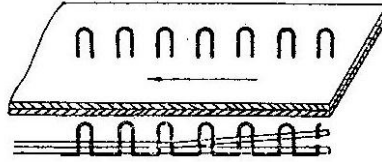

Obr. 19. Značkovací steh

SPOJOVACIE STEHY

Zadný steh šijeme tak, že dĺžka prvého vpichu je 2 až 3mm, čím vytvoríme základ dĺžky stehu na vrchnej strane. z vrchnej strany tvoríme steh tak, že vpich je vždy do predchádzajúceho výpichu, teda šitím sa vraciame späť. zo spodnej strany je dĺžka od vpichu po výpich dvojnásobná ako na vrchnej strane – stehy sa prekrývajú. zadným stehom sa natrvalo spájali dva diely výrobku. steh sa v súčasnosti nahradzuje strojovým šitím.

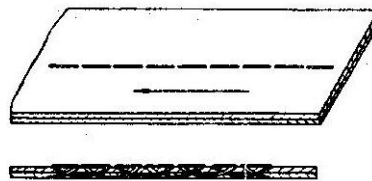

Obr. 20. Zadný steh

Perličkový steh základ jeho tvorenia je podobný ako pri zadnom stehu. rozdiel je iba v tom, že vpich pre nový steh je tesne za posledným výpichom. pri tvorení stehov niť nadmerne neťahujeme, aby neboli výrazné. perličkový steh sa používa na všitie uzáverov. pri jeho použití na prešitie predných krajov polpredkov, golierov atď., šijeme tak, aby sa steh nepreznáčoval na vrchnej ani spodnej strane

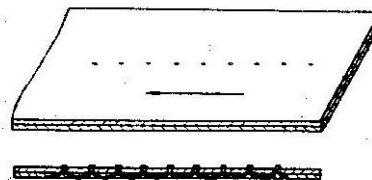

Obr. 21. Perličkový steh

Zapošívací steh prišívame s ním podhnutý okraj ku základnému dielu. steh tvoríme tak, že ihlu pri šití vpichujeme mierne zošikmeným smerom, aby sme zachytili iba nominálnu časť podohnutého kraja.

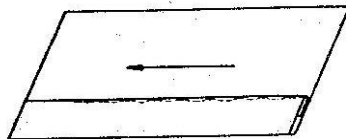

Obr. 22. Zapošívací steh

Krížikový steh sa používa na zapošívanie záložiek s nepodohnutým okrajom. Ihlu vpichujeme sprava naľavo striedavo v dvoch súbežných radoch. steh sa však tvorí zľava napravo tak, že sa niť na povrchu križuje. vpich do základného materiálu je iba do polovice hrúbky. Dĺžka stehu závisí od hrúbky materiálu.

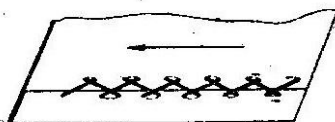

Obr. 23. Krížikový steh

OBŠÍVACIE STEHY

Obnitkovací steh obšívame ním okraj materiálu, tak, že ihlu vpichujeme zo spodnej strany tkaniny nahor v potrebnej vzdialenosti od kraja. šikmým vpichovaním sa vytvára rovnomerne zošikmený steh obidvoch strán. vzdialenosť vpichu od kraja materiálu závisí od jeho hrúbky a strapivosti.



Obr. 26. Obnitkovací steh

Slučkový steh tvoríme tak, že v potrebnej vzdialenosti od okraja materiálu vpichujeme ihlu zo spodnej strany materiálu nahor. po vpichnutí okolo hrotu otočíme niť návleku a ihlu

vytiahneme kolmo k okraju. ihlou môžeme návlek iba zachytiť, obtočiť jedenkrát alebo dvakrát. dvojité slučka vytvára výraznejší steh pri okraji. slučkový steh sa používa na obšívanie okrajov veľmi strapivých materiálov.

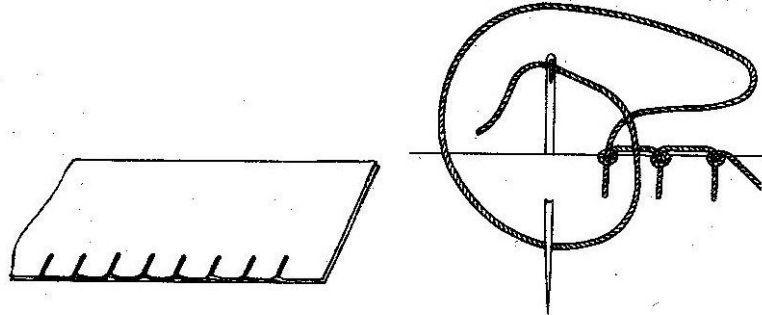

Obr. 27. Slučkový steh

OZDOBNÉ STEHY

Retiazkový steh sa podobá spôsobom šitia zadnému stehu. po vpichnutí vytvoríme z návleku slučku. ihlu vpichnete do predchádzajúceho výpichu a ďalším výpichom spevníme vytvorenú slučku. Novým stehom sa teda spevňuje predchádzajúci steh a vytvorí sa slučka.

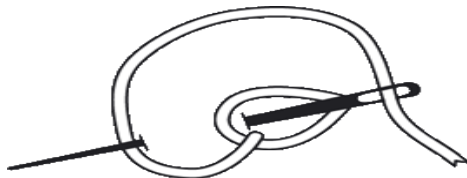

Stonkový steh je druhom zadného stehu. ihlu šikmo sprava naľavo. po vytvorení prvého stehu každý ďalší tvoríme vypichnutím v polovici dĺžky predchádzajúceho stehu. stehy sa šikmo kladú tesne vedľa seba. používa sa na vyšívanie ozdobných dierok.

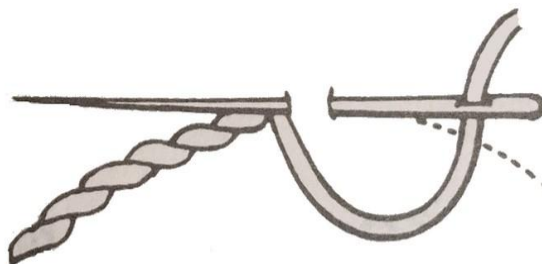

Ručne vyšívané dierky

Ručné dierky sa obšívajú slučkovým stehom. Pred obšíváním vyznačíme umiestnenie dierky, prestrihneme otvor a spevníme okraje obnítkovacím stehom. Tvar a obšívanie dierok je odlišné na bielizni dámskych šiat ako na vrchných a zvrchných odevoch

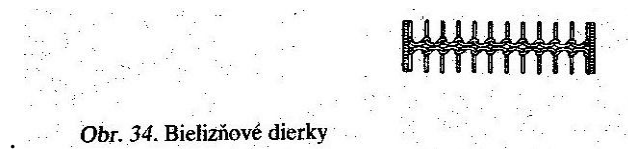

1.8 Zhotovenie výrobku

Pomôcky:

- ihla,
- zelena niť,
- panama 20x20cm

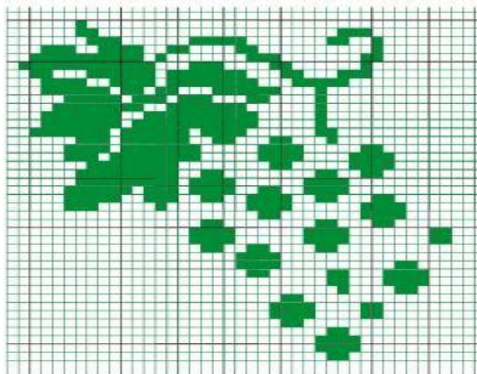

WWW.DIERE.NAPRY.INFO

Otázky:

1. Ako vzniká ručný steh, vymenujte druhy ručných stehov?
2. Aké druhy spojovacích stehov poznáme, aký je postup ich zhotovenia

2. SROJOVÉ ŠITIE

Spájanie dielov výrobku ručným stehom je zdĺhavé a neekonomické. Na vytvorenie radu stehov je potrebná veľká fyzická námaha, dlhý čas a jeho kvalita je nižšia ako kvalita strojového šitia.

Odev slúži širokým vrstvám obyvateľstva najmä ako ochrana pred vplyvmi počasia a podnebia. Až rozvojom priemyslu nadobúda odev charakter výrobku.

POPIS ŠIJACIEHO STROJA

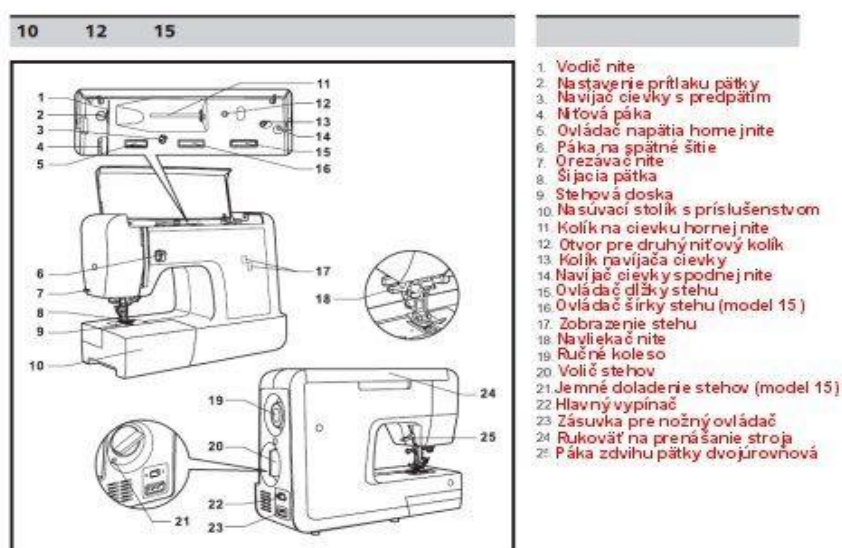

Stehové programy bernette 12

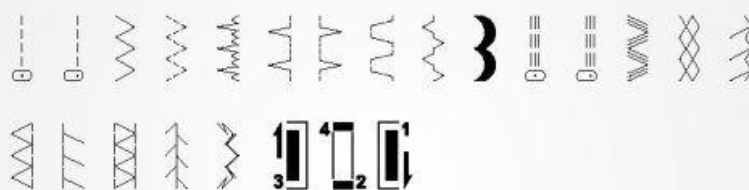

Stehové programy bernette 10



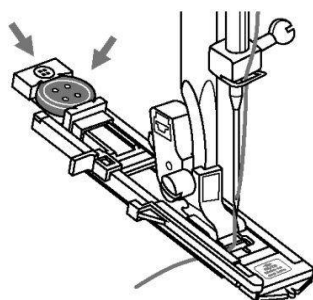



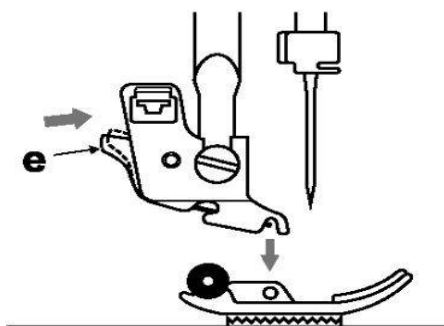





















Šijacia pätko na jednovoľičovú gombíkovú dierku (bernette 15) umožní nielen súčasné našívanie spevňovacej šnúrky, ale vložením gombíka do jej zadnej časti zabezpečí aj to, že Vaše dierky budú mať optimálnu dĺžku



Výmena šijacej pätky je veľmi jednoduchá. Jednoducho zatlačte na čierny výčnelok v jej zadnej časti a pätko sa uvoľní.

15			
 502020.58.98	 502020.58.99	 502020.58.98	 502020.60.04
 502020.58.92	 502020.58.91	 502020.74.87	 502020.58.27
 502020.59.27	 502020.59.21	 502020.59.23	 502020.58.24
 502020.76.48	 502020.76.50	 502020.60.23	 502020.70.90
 502020.58.95	 502020.59.80	 502020.59.90	 502020.70.50
 502020.60.01	 502020.72.17	 502020.58.99	 502020.62.91

Štandardné príslušenstvo:

- Základná pätko (J)
- Pätko na zips (I)
- Pätko na gombíky
- Pätko na gombíkovú dierku
- Pätko na vyšívanie
- Overlocková pätko (G)
- Ihly - balíček 5ks
- Škrutkovač
- Olejníčka
- Rozrezač - štetec
- Cievky 3x
- Vatovacie pravítko
- Druhý cievkový kolík
- Miska na cievku hornej nite
- Pistená podložka

Voliteľné príslušenstvo:

- Lemovacia pätko
- Pätko na slepý steh (L)
- Pätko na našívanie šnúrky
- Pätko na skrytý zips
- Patchworková pätko s vodičom
- Pätko na riasenie
- Pätko na quiltovanie, látanie
- Pätko s horným podávaním
- Dvojihla

Postup práce na jednoihlovom šijacom stroji

Príprava stroja na šitie: vystrihnuté diely odevov a bielizne spájame šitím do potrebného tvaru. základnou požiadavkou na šitie je vyhotovenie pevného a trvanlivého šva. na jeho vytvorenie je nevyhnutná príprava šijacieho stroja. príprava sa skladá z jednoduchých úkonov, ktoré sa ale musia stať pre pracovníka trvalým návykom.

Príprava stroja na šitie:

- mazanie stroja oleja pred šitím, aby sa nadmerne neopotrebovali trecie plochy súčiastok a tým sa neznehodnocovali
- príprava vrchnej a spodnej nite
- cievku vrchnej nite upevníme na kolík kovového stojana, prevlečíme ju cez vodiče, napínač, nit'ové ťahadlo do otvoru ihly.
- na kovovú cievku natočíme spodnú nit', cievku uložíme do puzdra a vsunieme ju pod napínacie pierko a puzdro vložíme do chápadla. pomocou vrchnej nite vytiahneme spodnú nit' nad stehovú platničku.
- stroj kontrolujeme prešitím na zvyšku materiálu skontrolujeme dĺžku, kvalitu nití a kvalitu ihly
- čistenie stroja od prachu a uvoľnených vlákien po práci sa robí preto, aby sa vlákna so znehodnoteným olejom nedostali medzi trecie plochy súčiastok a do mazacích otvorov. tlakovú nôžku nespúšťame na podávací mechanizmus bez podloženia zvyšku materiálu. hlavu šijacieho stroja po skončení práce prikryvame krytom.
- základnou údržbou šijacieho stroja je jeho mazanie a čistenie.

Bežné poruchy a ich odstránenie

- trhanie vrchnej nite – skontrolujeme a opravíme poškodený vodič nite, ostrý hrot chápadla, nesprávne navlečenie nite, nadmerné napätie vrchnej nite, nekvalitnú ihlu, nevhodnú kvalitu nite vzhľadom na šitý materiál alebo vyčistíme súčiastky.
- trhanie spodnej nite – skontrolujeme a opravíme navlečenie nite v puzdre chápadla, použijeme kvalitnejšiu nit', súmerne natočíme nit' na cievku, vymeníme poškodenú cievku, alebo ostrú pružinu v puzdre.
- lámanie ihiel – opravíme výmenou vhodnej ihly pre šitý materiál, upevníme uvoľnenú stehovú platňu, uvoľníme nadmerné napätie vrchnej nite, nastavíme podávací

mechanizmus do potrebnej výšky alebo zosúladiť pohyb podávacieho mechanizmu s pohybom ihlovej tyče.

- vytváranie slučiek na vrchnej alebo spodnej strane šitého materiálu – skontrolujeme alebo opravíme nesprávne navlečenie nití, napínanie nití, odstránime nečistoty pod pružinou medzi napínacími kotúčmi alebo na vodičoch
- nerovnomerné podávanie materiálu – skontrolujeme a opravíme znečistené zúbky podávacieho mechanizmu, zvýšime tlak tlakovej nôžky upravíme podávací mechanizmus alebo ho vymeníme.
- zastavený pohyb hnacieho kolesa – odstránime vyčistením zablokovaného chápadla od zvyškov nití.

Otázky:

1. Popíš z čoho sa skladá šijací stroj?
2. Ako čistíme šijací stroj?
3. Ako odstraňujeme poruchy zo šijacieho stroja.

2.2 Druhy strojových stehov

Strojový steh sa vytvára rôzne upravenými mechanizmami. názvy strojových stehov sú odvodené od názvov šijacích strojov, vyplývajú z počtu nití použitých pri tvorení stehu. podľa viazania nití strojové stehy rozdeľujeme na tri základné druhy:

- *dvoj niťový viazaný steh* sa tvorí na univerzálnom jedoihlovom šijacom stroji. viazaný steh môže byť rovný a kľukatý. na vytvorenie rovného stehu je chápadlo uložené pri pracovničke bokom. kľukatý steh sa tvorí čelne uloženým chápadlom pomocou výkyvného pohybu ihlovej tyče.
- *Retiazkové stehy* sa viažu z jednej alebo dvoch nití. Jedno niťový retiazkový steh sa tvorí na jednoúčelovom retiazkovom stroji, ktorý sa používa iba na predbežné spájanie dielov odevov. steh sa pri konečnej úprave z výrobku odstraňuje. Dvoj niťový retiazkový steh sa tvorí na univerzálnom šijacom stroji pomocou kývavého alebo rotačného slučkovača. Môže vytvárať rovný a kľukatý steh.
- *krycí steh* je viac niťový steh, ktorý sa tvorí na dvojihlových a viacihlových strojoch. vyznačuje sa tým, že krycia niť sa vedie medzi dvoma alebo viacerými riadkami retiazkových stehov na lícnej aj rubovej strane, alebo iba na rubovej strane. krycí steh je pružný a používa sa na obrubovanie, lemovanie.
- *obnitkovacie stehy* . sa tvoria z jednej, z dvoch alebo viacerých nití na začisťovanie krajov švových záložiek. medzi najpoužívanejšie stroje na šitie bielizne patria dvojihlové šijacie stroje s kombinovaným stehom. sú to päť niťové stroje, kde z dvoch nití sa tvorí zaisťovací, retiazkový ste a z troch nití obnitkovací steh na začisťovanie okrajov.

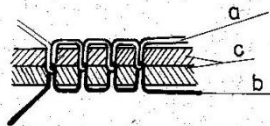

Obr. 53. Steh dvojniťový viazaný
a – vrchná niť, b – spodná niť, c – spojené materiály

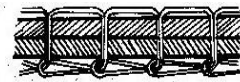

Obr. 55. Jednoniťový retiazkový steh

Otázky:

1. Popíš retiazkové stehy
2. Od čoho je odvodený názov pre strojové stehy?

2.3 DRUHY STROJOVÝCH ŠVOV

Šev je miesto spojenia dvoch alebo viacerých vrstiev odevného materiálu šitím, lepením alebo iným spôsobom. textilné materiály vyhotovené zo syntetického vlákna sa spájajú šitím, ale môžeme ich kvalitne spájať aj zvaraním. Švy na odevoch a bielizni musia byť mäkké, ploché a pružné, aby odolávali ťahu pri nosení a údržbe. najdôležitejšia požiadavka na šev je pevnosť. Môžeme ich vyhotoviť univerzálnych jednoihlovým strojom s viazaným stehom.

- chrbtový šev
- prekrývaci šev
- začisťovací šev
- preplátavaný šev
- lemovaci šev

3. STRIHANIE

3.1 Strojové šitie

Strihanie odevov predchádza konštrukcia strihov. Kvalitné padnutie odevu na postave závisí od vymodelovania strihov. Strih je upravený povrch príslušnej časti postavy rozvinutý do plochy. teda dotváraním strihu prispôbujeme výrobok tvarom postavy. strihové šablóny sú vyhotovené z tvrdého šablónového papiera alebo fólie syntetickej látky.



3.2 Postup práce pri kreslení

Kreslič si pripraví denný rozpis plánu, fotokópiu polohy podľa šírky materiálu a veľkosti výrobku, strihové šablóny na potrebnú veľkosť a fazónu výrobkov. strihové šablóny sa môžu obkresľovať podľa druhu materiálu mäkkou ceruzkou, krajčírskou kriedou.. šablónu uloží na materiál obkreslí ich tvary a skontroluje počet dielov.

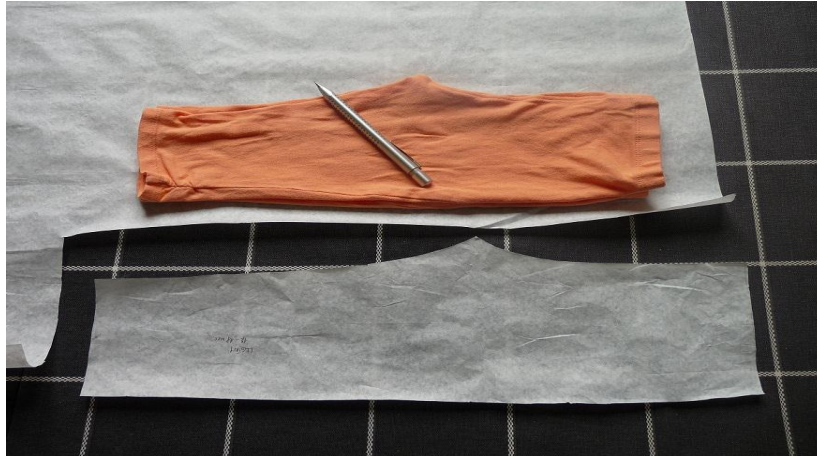

3.3 Technika šitia jednoduchých výrobkov

3.3.1 Zavinovačka

Potrebujeme: 1x štvorec bielej bavlnenej vrchnej látky 75x75 cm, a 1 x štvorec farebnej látky a vatelín 80x 80cm. Vatelín má rozmer trochu väčší, pretože sa rád trhá, tak aby vám kúsok nechýbal, prebytky sa potom odstrihnú a dva pásy asi 120cm a 7cm širokej tkaniny, suchý zips 12 – 15 cm dlhý a 1,5m dlhej taftovej stuhy.



Zarovnajete látky a jeden roh (bude u hlavičky) zastrihajte do polkruhu. Oblúk si obkreslite podľa taniera niečoho guľatého. Položte vatelín na látku na ňu vnútornú svetlú látku a navrch ešte farebnú látku lícom dolu. Takže oba látky sú otočené k sebe lícom a v strede je vatelín. po okraji zašpendlíte. Zošijeme celé dookola od kraja asi 1 cm ale nechajte niekde na jednej strane 20cm voľných na pretočenie.

Obráťte na líc, zašpendlíte , prešite rovno pri kraji.



Celú zavinovačku ešte raz zašpendlite dookola, prešite asi 3 – 5 cm od okraja.



Teraz prišijeme suchý zips. Máme ho v dĺžke 12 – 15 cm, háčkovú stránku prišijeme asi 20cm od ľavého rohu na farebnú vonkajšiu stranu , chlpatú stranu prišijeme asi 5 cm od pravého rohu na svetlú vnútornú stranu.



Pripravíme si šnúrkky. Máme ich v dĺžke 120 cm a v šírke 7 cm, zohneme ich dovnútra a prežehlíme, potom ich prešijeme (vznikne nám priemer 2,5 cm)



Posledná práca je prišit' šnúrky. Zavinovačku položíme tak, že farebná strana bude nahor, vyznačíme si polku šnúrky špendlíkom, prvú šnúrku si našpendlíme asi 48 cm od spodného okraja a druhú asi 60cm od okraja a prešíjeme ich na šírku 20cm. A máme hotovo!



3.3.2 Vankúšik

Postup práce

Príprava látky: Ak ste si kúpili bavlnenú látku, treba ju namočiť a nechať vyschnúť, pretože namočením sa zrazí. Keď je látka suchá, dobre ju vyžehlite. Obliečka na vankúš sa skladá z predného a zadného dielu. Predný má v našom prípade veľkosť 47×47 cm, z každej strany zostane jeden centimeter na zahnutie. Zadný diel vznikne zošitím dvoch častí s rozmerom 47×47 a 47×10 cm. Pomocou pravítka a kriedy si jednotlivé časti na látke nakreslite a vystrihnite. Namerajte a vystrihnite si aj jednotlivé aplikácie. V našom prípade dva pásy z látky so zlatistou potlačou, s rozmerom 47×4 cm, a desať štvorčekov z červenej látky so srdiečkami veľkých 4×4 cm.





Šitie predného dielu:

- Najprv si rozložte pásiky a štvorčky na látku. Presne si rozmerajte, ako budú poukladané. Potom si prišpendlite jednotlivé štvorčky na pásy látky so zlatou potlačou. Pod pás prišpendlite aj hodvábnny papier. Látky sa nebudú tak šmýkať a navzájom posúvať. Dôležité je to najmä vtedy, ak máte látky rôznej hrúbky.
- Hustým endlovacím stehom prišité štvorčky na pásy. Nemusíte ich prišívvať po celom obvode, stačí z dvoch strán kolmo na pásy.
- Prehnite predný diel presne na polovicu a špendlíkom si na okrajoch látky vyznačte stred. Hotové pásy priložte na látku tak, aby bol stred medzi nimi a ich vzájomný rozstup bol podľa šírky pása (v našom prípade 4 cm). Prišpendlite pásy na niekoľkých miestach na predný diel.
- Pod predný diel, na mieste, kde je aplikácia, podložte a prišpendlite hodvábnny papier. Hustým endlovacím stehom prišité pásy na predný diel.



Šitie zadného dielu:

- Obidva zadné diely ohnite na šírku jedného centimetra na jednej pozdĺžnej strane a prišpendlite.
- Zašite obyčajným stehom.
- Zašité strany ohnite ešte raz na šírku dvoch centimetrov a prišpendlite.
- Tiež zašite obyčajným stehom.
- Dva zadné diely priložte k sebe tak, aby bol väčší diel nad menším. Diely sa musia prekrývať o zahnuté 2 cm. Kriedou si z obidvoch strán vyznačte od okraja 6 cm a prišpendlite.
- Spolu ich zošite, smerom od okraja po časť vyznačenú kriedou a naspäť tak, aby vrchný diel bol prišitý k spodnému a opačne.
- Takto vznikol otvor na vankúš.
- Zo suchého zipsu (šírka 2 cm) odstrihnite 2 kúsky po 3 cm. Rozmerajte si ich umiestnenie, prišpendlite ich zvlášť na vrchnú aj spodnú časť a prišite.



Zošitie predného a zadného dielu:

Predný a zadný diel priložte k sebe vonkajšou stranou, vyrovnajte a okraje prišpendlite. Zošite po celom obvode 1 cm od okraja. Celý obvod prešite ešte raz endlovacím stehom. Obliečku na vankúš prevráťte a vložte vankúš.

3.3.3 Taška



Potrebuje:

- Látku na tašku
- Látku na podšívku
- Látku na olemovanie a ušitie rúčiek
- Jednostranne nažehlovací vlizelín

Postup:

Na väčšiu tašku je potrebné vystrihnúť látku na tašku, podšívku a vlizelín s rozmerom 90x100cm. Na vrchnú látku aj podšívku nažehlíme vlizelín. Potom obe látky prehne na polovicu lícovou stranou k sebe. Veľká taška by mala mať po došití nasledovné rozmery: 45cm výška (hĺbka) a 50cm šírka.

Pre veľkú tašku je potrebné vystrihnúť v pravom aj ľavom dolnom rohu štvorca veľkosti 10x10cm. Tak ako to vidíte na obrázku A1. Zošite bočné strany tašky aj bočné strany podšívky (obrázok A1).

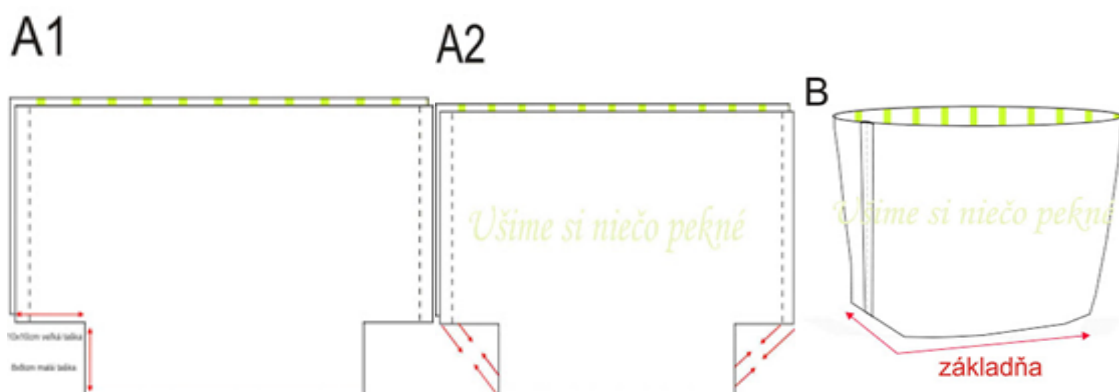

Teraz je potrebné roztriahnuť vystrihnuté otvory a zošit' k sebe protiľahlé strany rohov (obrázok A2) a to na vrchnej látke aj podšívke. Týmto krokom vytvoríme základňu tašky (obrázok B). Všetky švy dôkladne rozžehlíme.

Teraz prevrátíme tašku lícovou stranou na vrch, spodný diel z podšívky neprevraciame. Vložíme podšívku do tašky (obrázok C). Zošíjeme spolu tašku aj podšívku, po obvode horného okraja endlovacím stehom (cik-cak steh).



Vystrihneme z pásikavej látky pruh na olemovanie horného okraja tašky široký 6cm, v tejto šírke sú už zarátané aj švové prídavky 1 cm z oboch strán. Dlhý je približne 105cm (veľká taška) . Pruh zahnete po dĺžke na polovicu a prežehlíte (aby látka vedela ako má ležať). Prišijeme lem vo vzdialenosti 2cm od horného okraja na lícovú stranu tašky (obrázok D). Potom lem prehneme do vnútra tašky a prešijeme lem po obvode z vnútornej strany tašky.

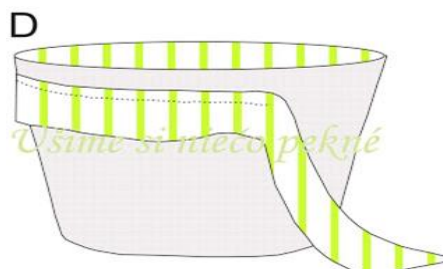

Aplikácia obrázkov:

Pripravíme si obrázkové aplikácie, ktoré našijeme na tašku.



Látku z ktorej chceme ušiť aplikácie si preložíme na polovicu (aby sme mali dve vrstvy). Pokiaľ je látka veľmi tenká je vhodné pred tým ako z nej vystrihneme a ušijeme obrázky nažehliť na ňu vlizelín.



Obrázky zošijeme, necháme si malé otvory na prevrátenie. Výnimkou je plutva koníka, plutvu zošijeme celú, prevrátíme ju tak, že na zadnej strane plutvy opatrne vystrihneme malý otvor tak aby sme nezastrihli aj do prednej vrstvy. Obrázky vystrihneme čo najbližšie ku švom, v miestach kde sa obrázky zaoblujú je potrebné záševky nastrihnúť kolmo ku švom tak ako to vidno na obrázkoch. Obrázkové aplikácie prevrátíme, vyžehlíme a v rukách prišijeme na tašku (z jednej strany hviezdicu a z druhej morského koníka).

Rúčky:

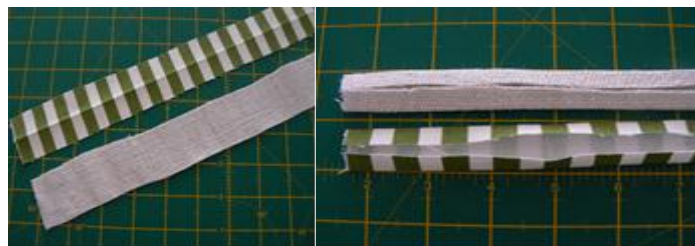

Odstrihneme 4 pásy látky 4cm široké a 50 cm dlhé na rúčky. 2 pásy vystrihneme z vrchnej látky a 2 pásy vystrihneme z podšívky. Okraje zožehlíme, tak ako vidno na obrázku vyššie. Zošijeme spolu, vždy jeden diel z pásovanej látky a jeden z bielej látky, tak ako je to na obrázku hore. Prišpendlíme a prišijeme na tašku.



3.3.4 Zástera

Zástera chráni vrchný odev pri domácich prácach a pred znečistením. Vyrába sa z rozličných druhov materiálu a s rozličným strihovým riešením.



Prípravte si 2 kontrastné bavlnené látky, nožnice, značkovaciu ceruzu, ozdobnú čipku, špendlíky a samozrejme šijací stroj.

Odmerajte šírku prednej časti pásu, šírku vrchu zástery, šírku v najširšej časti prsá a vzdialenosť medzi pásom a vrchom záster. K rozmerom nezabudnite po celom obvode pridať 1cm na začistenie okrajov. Rozmery na obrázku zodpovedajú zhruba veľkosti 36. Prispôbte ich svojim rozmerom.

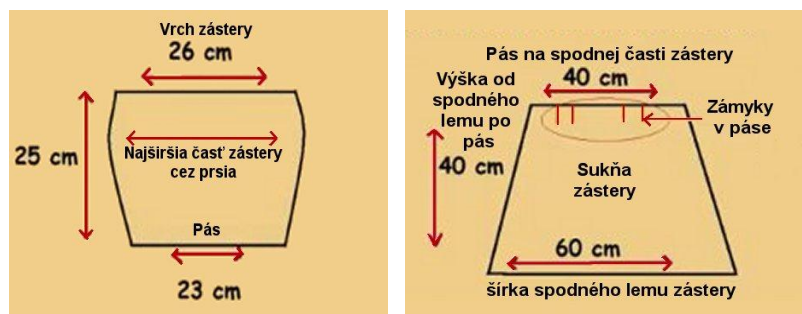

Naneste Vami namerané rozmery na papier a urobte si strih vrchnej aj spodnej časti zástery. Na spodný diel zástery (sukňu) pridajte na okraje odševky vo veľkosti 1cm tiež. Pozor - k šírke pásu nezabudnite pripočítať veľkosť všetkých 4-och zámykov, tj. šírku vrchnú sukne zistíte podľa vzorca: $\text{obvod pásu} / 2 + 4 \times 2 \times \text{veľkosť založenia zámyku}$. Nezabudnite - hĺbku zámyku musíte prenásobiť číslom 2! Ak je hĺbka zámyku napr. 1cm a pás veľkosti 70cm, dĺžka vrchu sukne bude $35 + 8 = 43\text{cm}$. Spodnú dĺžku prispôbte vrchu tak, aby spodná hrana bola na oboch bokoch asi o 10cm širšia ako vrch. Tj. pri páse 35cm to bude 55cm.

Obkreslite strih na látku a vystrihnite aj vrchný aj spodný diel zástery. Na spodnom diele si nezabudnite vyznačiť rozmiestnenie zámkov.



Obnitkujte všetky nezačistené hrany ako na vrchnom tak na spodnom diele zástery. K uvedenému účelu je ideálna šijacia päťka Černina č.64, ktorá v jednom kroku založí a zašije okraj látky 2x dovnútra. Z kontrastnej (tu červenej) látky vystrihnite 3 pásy v šírke 15cm a dĺžkach 150cm, 85cm a 55cm, pásy preložte na polovicu lícovou časťou látky do vnútra a prežehlite, prešite pozdĺž dlhej časti pásov. Najskôr ušite rovný steh a potom zaistíte ešte cikcakom. Kratšie časti pásov zostávajú otvorené.



Na kratší koniec pásu prichyťte zicherku a pretiahnite ju vnútrom pásu na opačnú stranu. Pás ste takto práve vyvrátili z rubu na líce.



Opäť prežehlite

kratšie okraje založte 1cm dovnútra a prešite niťou v zodpovedajúcej farbe. Zarovnajte stred pásu so stredom vrchnej časti zástery a sedlo zástery prišite rovným stehom na šijacom stroji, sedlo s páskou aj spodok zástery obráťte tak, aby rub smeroval k Vám a k stredu na páse prichyťte stred spodného dielu.



- symetricky urobte zámyky po oboch stranách spodného dielu a zašpendlite ich k páске kolmo na budúci šev. Prišite rovným stehom na šijacom stroji.
- Uchyťte stredný a krátky pás z kontrastnej látky na rohy vrchného dielu a prišite ich

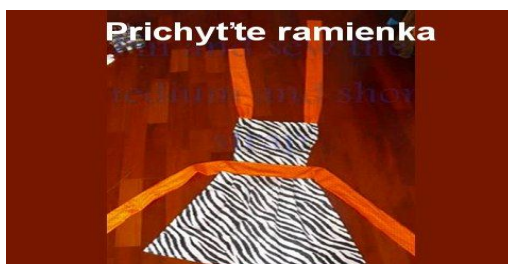

Na kontrastnú látku si nakreslite vrečko a vystrihnite ho. Veľkosť a tvar je na Vás. Nezabudnite však k jeho veľkosti pridať na každej strane 1 cm a okraje opäť začistiť zahnutím a zašitím do rubovej strany.



Vrečko zo všetkých strán olemujte ozdobnou páskou či čipkou, najlepšie bavlnenou.

Takto vyzdobené vrecko našite na Vašu zásteru. Umiestnenie je na Vašej tvorivosti. Pozor - vrch vrecka neprišite! Tam patrí Vaša ruka a pomôcky pri varení!

4 DOHOTOVOVANIE VÝROBKOV

4.1 Žehlenie

Žehlením sa tvaruje odevný výrobok alebo jeho časti na vyžadované tvary. V šijacom procese sa žehlenie používa na tvarovanie (nohavice, saka). Vyžadovaný tvar a úprava sa docieli pôsobením vlhkosti, tlaku a tepla. Konečné žehlenie sa robí pomocou žehliacich strojov, ktoré sú svojím tvarom prispôbené tvaru žehleného materiálu alebo tvaru jeho dielov.

Kvalitné žehlenia závisí od týchto činiteľov:

- Tlaku, ktorým pôsobíme na žehlený materiál
- Času pôsobenia na žehlený materiál
- Prispôsobenia sa žehliacej plochy tvaru výrobku
- Vlhkosti v žehlenom materiáli

Postup práce pri žehlení závisí od druhu žehleného materiálu a použitého zariadenia. Žehlenie žehličkou je najobtiažnejšie. Kvalita žehlenia závisí od vlastnosti odevného materiálu a podľa potreby treba nastaviť žehličky a použiť vhodné pomôcky.

Chyby spôsobené žehlením

Lesk vzniká pri nadmernej teplote

Zažltnuté miesta vznikajú prehriatou žehličkou (bavlna, ľan, syntetické materiály). Zažehlenie nežiaducich záhybov vzniká nesprávnym urovnaním výrobku. Zlomený vlas na vlasových materiáloch – použitím nevhodného zariadenia. Nedožehlený tvar výrobku zostáva pri nedostatočnej teplote zariadenia.

Kontrolné otázky:

1. Od akých činiteľov závisí kvalita žehlenia?
2. Aké chyby môžu vzniknúť pri žehlení, ako im možno predchádzať.?

Použitá literatúra:

1. *Velikova, E.*: Oděvní technológie I. Informatorium. 2007
2. *Horváthová, Emilia.*: Technológia pre 1. Ročník SOU. Technickej a ekonomickej univerzity 1984
3. <http://www.couvarit.sk/>
4. <http://usimesiniecopekne.blogspot.sk/2011/06/plazova-taska.html>
5. <http://www.patchworkparty.sk/zaklad/ako-usit>
6. <http://zuzkasim.blogspot.sk/2012/03/zavinovacka-pro-miminko-fotonavod.html>