



mpc
METODICKO-PEDAGOGICKÉ CENTRUM

**VZDELÁVANÍM
PEDAGOGICKÝCH ZAMESTNANCOV
K INKLÚZII MARGINALIZOVANÝCH
RÓMSKYCH KOMUNIT**



Moderné vzdelávanie pre vedomostnú spoločnosť / Projekt je spolufinancovaný zo zdrojov EÚ

Kód ITMS: 26130130051

číslo zmluvy: OPV/24/2011

Metodicko – pedagogické centrum

Národný projekt

**VZDELÁVANÍM PEDAGOGICKÝCH ZAMESTNANCOV
K INKLÚZII MARGINALIZOVANÝCH RÓMSKYCH KOMUNIT**

Elena Vaculčiaková

**Čítanie je pre mňa hrou
3. ročník**

Vydavateľ: Metodicko-pedagogické centrum,
Ševčenkova 11, 850 01
Bratislava

Autor UZ: <PaedDr., Mgr. Elena
Vaculčiaková>

Kontakt na autora UZ: <Základná škola , 973 73
Telgárt 68, zs.telgart@centrum.sk>

Názov: <Čítanie hrou>

Rok vytvorenia: <2014>

**Oponentský posudok
vypracoval:** Mgr. Klajbanová Marta

ISBN 978-80-565-0453-6

Tento učebný zdroj bol vytvorený z prostriedkov projektu Vzdelávaním pedagogických zamestnancov k inklúzii marginalizovaných rómskych komunít. Projekt je spolufinancovaný zo zdrojov Európskej únie.

Text neprešiel štylistickou ani grafickou úpravou.

Obsah:

1. Prózy kozy Rózy - Teliatko Vladko a Katka / Jozef Paulovič/- pracovný list č. 1
2. O strome, ktorý mal tajomstvo – pracovný list č. 2
3. Ako sa živia rastliny – pracovný list č. 3
4. Slon – pracovný list č. 4
5. Čítanie, dopĺňovačky, hádanky, krížovky – námety – pracovný list č. 5

Teliatka Vladko a Katka/ pracovný list č. 1/

Mamička kravička mala dve teliatka: Vladka a Katku. Dobre to boli deti: neklbčili sa, nenadávali si, poslúchali, vo všetkom si vedeli poradiť. Aj dnes šli samy na pašu. „Hádaj, aký je dnes deň?“ skúša Katka Vladka. A pretože Vladko nevie, Katka zaňho odpovie: „Naša mamička Ružena má dnes meniny.“ „Naozaj?“ spytuje sa Vladko a prevracia očka. „Naozaj!“ odvetí Katka. Nuž takýto deň sa nezaobíde bez kvietočka. A hneď aj začali trhať kvietky. Tu odtrhli nevädzu, tam sedmokrásku, tuto zvonček, tamto stračiu nôžku, tu vlčí mak, tam zasa kúkoľ... Hľadia teliatka na svoje utešené kytice, hľadia, očami ich hľadia. Vladko povie sladko: „Hneď ich zanesieme mamičke!“ „Joj, tá sa prekvapí!“ teší sa Katka. Kráčajú teliatka jedno za druhým s veľkými kyticami za chrbtom. Jedno z teliatok začína trápiť hlad, lebo pre kyticu sa úplne zabudlo pást'. Ale veď ľaľa – pred nosom mu čosi vonia. Chrum, chrum – pustí sa s chuťou chrumkať. Idú teliatka, idú, ponáhľajú sa blahoželať mamičke. Zďaleka kričia: „Mamička, mamička, pozri, čo ti nesieme!“ Kravička im beží otvoriť a nechápavo hľadí na ohryzené kytice. „Kde sú kvietočky?“ čuduje sa Vladko. „Kde sú kvietočky?“ čuduje sa Katka.

1. Škriatok Čítajko poplietol smer slov v poslednej vete a napísal ich do tabuľky. Ak budeš čítať slová v smere šípky, dozvieš sa koniec príbehu. Vetu napíš na koniec príbehu.



H	I	A	E	A	D	K	A,	T	A	N	V	Á
E	A	J	A	V	K	A	A	E	T	A	É	T
A	O	A,	D	L	O	T	K	L	K	N	V	K
D	B	H	I	A	I	K	O	I	A	O	R	A

2. Odpovedz na otázky:

Ako sa volali teliatka? Ako sa volala ich mamička? Pre koho trhali teliatka kvietky? Ktoré kvietky trhali? Prečo teliatka vyhladli? Podarilo sa teliatkam prekvapiť kravičku? Medzi aké zvieratká patrí kravička?

3. Poznáš kvietočky ktoré trhali teliatka? Prirad' názov k obrázku:



kúkoľ



sedmokráska

zvonček



nevädza



stračia nôžka



vlčí mak



4. Napiš slová s opačným významom/antonymá/:

sladko -, kráčajú -, hladný -
 vonia -, nové -, beží -

5. Teliatka Vladko a Katka sú domáce poznáš aj iné ?
 Vyrieš tajničku!

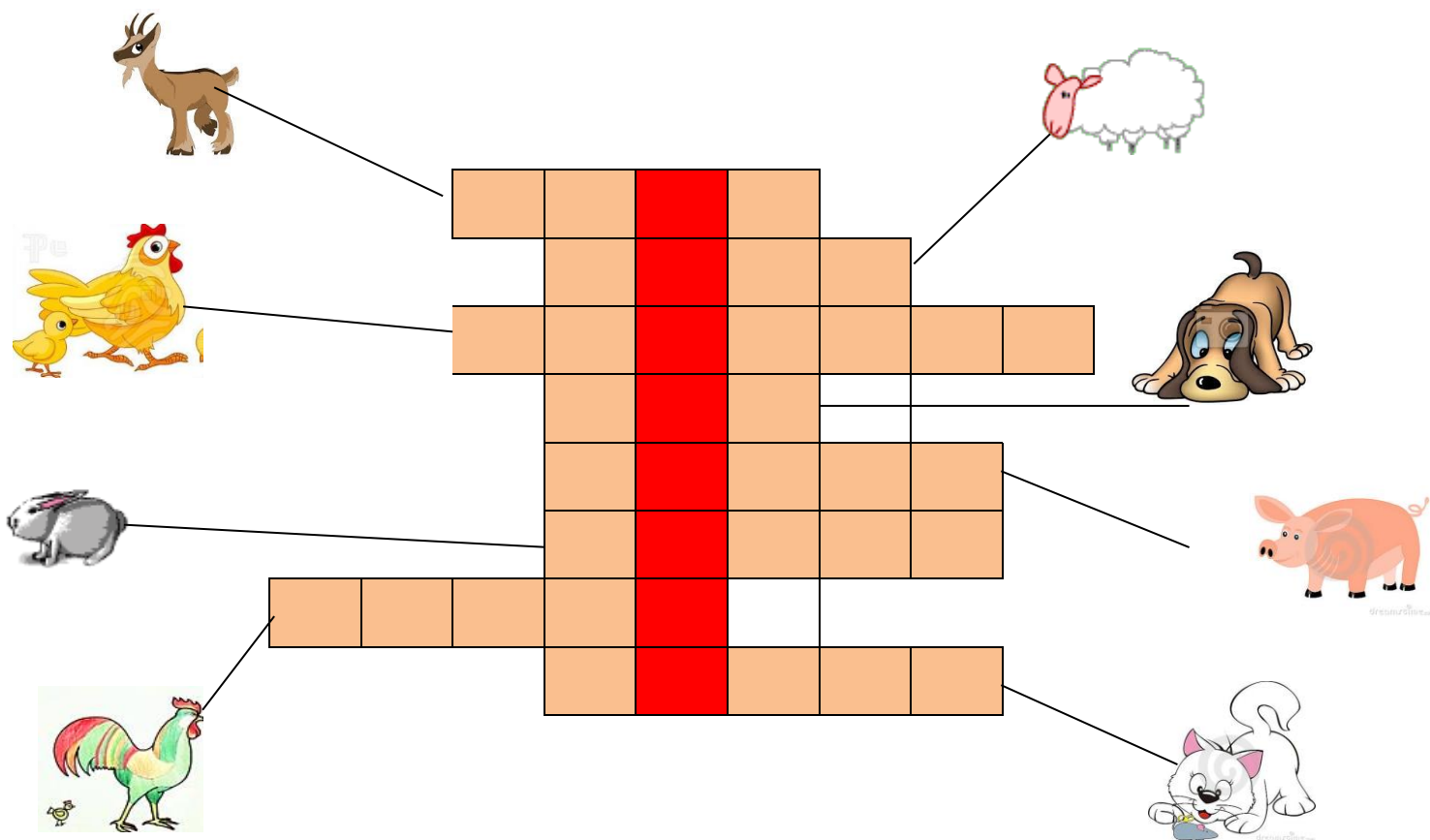

6. Prečítaj slová, zorad' ich od najdlhšieho po najkratšie. Ku každému slovu napíš počet spoluhlások, ktoré sa v slove nachádzajú.









neklbčiť, nenadávať, nezaobišiel, chrumkali, blahoželat', neprekvapili















	1	2	3	4	5	6
Slovo						
Spoluhl.						

O strome, ktorý mal tajomstvo/ pracovný list č. 2 /

Danka a Janka zbadali, že neďaleko záhrady vyrástol strom. Mal pekné vyrezávané listy, bol to javor. „Ten javor má nejaké tajomstvo,“ vraví Janka. „Mali by sme si naň posvietiť.“ „Iste má nejaké tajomstvo,“ vraví Danka, „lebo včera tu ešte nerástol a dnes tu rastie. Posvietme si naň.“ Vzali si baterku, posvietili si na javor a vypátrali jeho tajomstvo. On sám im ho prezradil. „Moje tajomstvo je také,“ vravel javor, „že som veľmi silný.“ Vládzem si vytriahnuť korene, odísť niekam inam a znova korene zapustiť. Ako tu pri vašej záhrade. Ale aj keď budem musieť odísť – pred ľuďmi, ktorí sú nepriateľmi stromov. Už dávno po mne pasú, chcú ma vyťať. Ale ja som vždy z toho miesta odišiel a rástol som inde. Lenže oni ma zakaždým našli a ja som zas musel odísť. Aj keď budem musieť odísť.“ „Nebudeš musieť,“ vraví Janka. „Presťahuj sa do našej záhrady, tam nemajú nepriatelia stromov nijaké právo,“ vraví Danka. „Tam má právo len ocko a mama a oni ťa nedajú,“ povedala Janka. „Lebo my máme stromy radi.“ „A ešte radšej máme radi stromy s tajomstvom.“ dodala úctivo Danka. A tak sa javor presťahoval do záhrady a odvtedy má od zlých ľudí pokoj. Aj je veľká horúčava a Danka s Jankou idú na prechádzku, javor si vytriahne korene a ide s nimi. Chráni ich pred páľavou. Alebo keď sa náhle rozprší a Danka s Jankou nemajú dáždnik, javor k nim príbehne a prikryje ich. A potom sa zas vráti do záhrady

1. Písmenká sa skryli za obrázky. Pod každý obrázok v názve textu napíš správne písmeno. Pomôž si tabuľkou. Názov textu tvorí záver poslednej vety. Vetu napíš.

A	Ď	E	I	J	L	R	S	T
								

													
---	---	---	---	---	---	---	---	---	--	---	---	---	---

2. Vyhľadaj v slovách spoločnú časť, zakrúžkuj ju.

záhrada	vyhradiť	hradisko	nahradila	priehrada
zalesniť	prales	lesník	koleso	juniáles

3. Vyfarbí : a/ **červenou pastelkou ovocné stromy**, b/ **zelenou pastelkou listnaté stromy**, c/ **žltou pastelkou ihličnaté stromy**.

hruška	jedľa	topoľ	smrekovec	jabloň	vrba
breza	broskyňa	sosna	gaštan	smrek	orech
borovica	čerešňa	dub	marhuľa	buk	javor

4. Je to pravda? Na konci vety označ A – áno, N – nie.

Vzali si baterku, posvietili si na javor a vypátrali jeho tajomstvo.

Vládzem si vytiahnuť korene, odísť niekam inam a znova korene zapustiť.

A tak sa javor presťahoval do záhrady a od vtedy má od zlých ľudí pokoj.

Ak je veľká horúčava a Danka s Jankou idú na prechádzku, javor si vytiahne korene a ide s nimi.

Javor ich chráni pred páľavou.

5. Škriatok zle napísal názvy stromov, pomôž mu ich rozlúštiť a napíš ich správne.

vibocaró

vorja

kosmvecré

ľajed

kašruh

ňašreče

6. Odpovedz na otázky:

Ako sa volali dievčatá? Aké tajomstvo mal javor? Prečo sú ľudia nepriateľmi stromov? Čo musel urobiť javor, aby mal pokoj od zlých ľudí? Ako sa dievčatám javor odvd'ačil? Aký význam majú stromy pre ľudí? Myslíš si, že potrebné stromy chrániť?

Ako sa živia rastliny /pracovný list č. 3/

Janko prišiel k dedkovi na prázdniny. Rád obdivuje jeho veľkú záhradu. I dnes sedí na lavičke v záhrade a s rozziarenými očami sleduje okolie. Zrazu sa zamyslí a volá: „Dedko, keď sú zvieratá hladné, vydajú sa na lov alebo si nájdu potravu v prírode. Ale rastliny to nedokážu, nemajú nohy ani krídla, nevedia sa pohybovať. Odkiaľ berú potravu? Ako prežijú, keď si ju nemôžu pohľadať?“ „Nuž,“ odvetí dedko Ondrej, „rastliny sa živia samy. Potravu si vyrábajú v listoch. Listy musia tvrdo pracovať. Nemyslí si, že ich potravu je jednoduššie. Využívajú svetlo zo slnka, oxid uhličitý zo vzduchu a vodu z pôdy. My všetci máme z toho ošoh. Bez rastlín by sme nemohli existovať.“ „Ako to myslíš, dedko?“ pýta sa Janko. Dedko sa pousmeje popod fúzy a odpovedá: „Keď si rastliny vyrábajú potravu, uvoľňujú do vzduchu kyslík. A bez kyslíka by sme predsa nežili.“ Janko chvíľu rozmýšľal a znova sa dedka pýta: „Takto sa živia rastliny neustále?“ „Nie, Janko, tak ako ty aj ony v noci odpočívajú. Na to, aby si potravu vyrobili, potrebujú slnečné svetlo.“ Po chvíli sa dedko Ondrej pobral pracovať do záhrady. Janko zostal zamyslený nad tým, čo mu dedko povedal. Uvedomil si, že kým rastliny vyrastú, potrebujú veľa živín a niektoré z nich aj starostlivosť človeka. Rastliny sú pre človeka veľmi dôležité. Bez nich by neexistoval život.

1. Odpovedz na otázky :

Čo je dôležité pre život rastlín? V čom spočíva tvrdá práca listov? Akú úlohu zohrávajú rastliny v živote človeka? Myslíš si, že Janko chodí k dedkovi na prázdniny rád? Myslíš, že aj dedko sa teší z Jankovej prítomnosti?

2. Je to pravda?

Rastliny sa dajú konzumovať. 

Rastliny rodia mláďatá. 

Rastliny dýchajú. 

Rastliny v noci plačú. 

Rastliny prijímajú živiny z pôdy. 

Rastliny chodia. 

Rastliny prijímajú vodu. 

Rastliny spievajú. 

3. Zakrúžkuj slovo, ktoré nepatrí do radu:

a/ hlávkový šalát, ruža, špenát, kapusta, kaleráb, mrkva, petržlen, zeler

b/ hrozno, jablko, hruška, banán, karfiol, pomaranč, citrón, orech

c/ skorocel, púpava, prvosenka, zvonček, pľháva, gerbera, kapsička, medovka

4. Nájdi na písmenkovom poli rastliny, ktoré tam rastú. Zaškrtni ich farebne. /čítaj zľava doprava/

O	P	M	R	K	V	A	U	H	O
E	K	A	L	E	R	Á	B	N	A
K	O	V	I	H	R	A	C	H	N
J	A	H	O	D	A	L	I	B	A
O	L	K	A	R	F	I	O	L	N
R	C	E	S	N	A	K	U	M	I

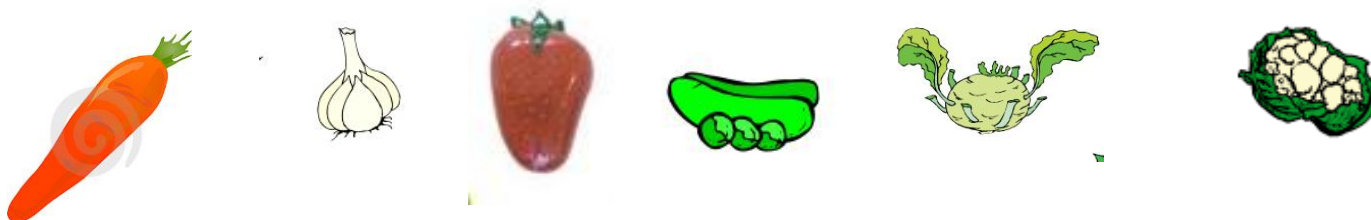

Slon/ pracovný list č. 4/

Vieš, ktoré žijúce suchozemské zviera je najväčšie? Je to slon. Kedysi žilo na Zemi viacero druhov slonov. V súčasnosti však existujú len dva žijúce druhy. V Afrike – slon agrický – a v Ázii – slon indický. Slon sa živí rastlinnou potravou: trávou, listím, kôrou zo stromov, ovocím. Keďže je veľký, má aj veľký apetít. Za deň dokáže skonzumovať až 225 kilogramov potravy. Také množstvo potravy treba aj poriadne zapíť. Slon vypije za deň 130 – 190 litrov vody. Má mohutné telo, veľké uši, kly a široký chobot. Využíva ho takmer na všetko. Chobotom pije. Keď mu je horúco, používa ho ako sprchu. Podáva si ním potravu. Keď ho obtiažuje dotieravý hmyz, posýpa sa prachom, aby ho zahnal. Vztýčeným chobotom nasáva vzduch, a keď zavetrí nebezpečenstvo, trúbi na poplach. Mláďatá sa chobotom držia za chvost svojich mamičiek. Sloní chobot je taký silný, že si dokáže poradiť aj s veľkým stromom. Obdivuhodné na slonovi sú aj jeho kly, ktoré neprestajne rastú. Pre kly boli skoro vyhubené. Pytliaci ešte aj teraz zabíjajú slony práve pre ich kly. Z klov sa vyrábajú rôzne umelecké predmety a suveníry. Slon žije v stáde, ktoré vedie najstaršia slonica. Stádo tvorí asi tridsať slonov. Slon sa dožíva okolo 60 rokov, dokiaľ mu nevypadne posledný zub. Keď stratí všetky zuby, nemôže prežúvať potravu, a tak zomiera od hladu. U nás slon vo voľnej prírode nežije. Môžeme ho však vidieť v zoológických záhradách. Hovorí sa, že slon má výbornú pamäť, preto ak ti niekto povie, že máš

1. Škriatok v poslednej vete textu poplietol smer siedmich slov a napísal ich do tabuľky. Ak budeš čítať slová v smere šípky, dozvieš sa koniec vety.



P	Ť	S	B	A	R
A	A	L	U	T	D
M	K	O	Ď	O	Ý
A	O	N,	N	H	!

2. Odpovedz na otázky:

Aké dva druhy slona v súčasnosti existujú? Koľko potravy dokáže za deň skonzumovať? Koľko vody denne vypije? Načo mu slúži chobot? Prečo sú kly pre pytliakov také zaujímavé? Vieš vysvetliť význam slova apetít? Koľkých rokov sa slon dožíva? Kedy slon zomiera?

3. Škriatok zle napísal názvy zvierat, pomôž mu ich rozlúštiť a napíš ich správne.

arfíža	<input type="text"/>	gitre	<input type="text"/>
vle	<input type="text"/>	deľavh	<input type="text"/>
icopa	<input type="text"/>	byar	<input type="text"/>
d'vedem	<input type="text"/>	lakaš	<input type="text"/>

4. Vypíš z osemsmerovky názvy 15 zvierat, ktoré žijú v Afrike. Zvieratá začínajú na tvrdú alebo mäkkú spoluhlásku.

Z	A	R	B	O	K	I	D	T	Y	X	M
M	V	B	L	Š	A	K	A	L	Á	K	H
E	N	Ó	E	L	E	M	A	H	C	Y	Ž

Ě	G	L	G	Z	Ď	Ť	B	N	E	F	N
J	Y	Í	U	U	G	Ý	A	N	L	G	Ó
Í	Ý	D	Á	N	E	C	A	V	E	A	I
H	A	O	N	H	P	K	Ú	Ó	A	Z	P
Ó	R	K	A	F	A	R	I	Ž	M	E	R
R	E	O	W	D	R	A	P	O	E	L	O
F	G	R	C	H	D	Ť	N	E	J	A	K
D	I	K	Š	H	E	B	H	X	Ý	O	Š
D	T	N	O	S	O	R	O	Ž	E	C	N

5. Doplň do tabuľky slová začínajúce na RYB.

1	2	3	4	5	6	7	8

- | | |
|-----------------------|------------------------|
| 1. malá ryba | 5. prút rybára (aký?) |
| 2. ten, kto loví ryby | 6. vtáčik |
| 3. jazierko | 7. lovenie rýb |
| 4. rybie mäso | 8. šalát z rýb (aký?) |

Čítanie, doplňovačky, hádanky, krížovky/ pracovný list č. 5 /

1. Hádanky o autách

1. Učiteľ autoškoly má k sebe volá: „ Sadni si konečne a chyt' pevne“
/volant/
2. „Otvor si kapotu,“ vraví mi Oto, „čo vidíš pod ňou?“ „No predsa.....“
/motor/
3. Aby si mama cestu s lúkou v noci nesplietla, musí mať na aute vždy zapnuté
...../svetla
4. Nechod' prosím rýchlo – neblázni, nemusíš si pokrčiť iba/nárazník/
5. Vždy, keď obloha silno zaplače, zapnem si rýchlo na aute /stierače/
6. Cestičky, cesty, diaľnice – traste sa, pretože moje auto má rýchle.....
/kolesa/
7. Na nákupy, batožinu, aj na malé UFO malo by mať každé auto velikánsky
...../kufor/
8. Autíčko v garáži presmutne jocká, pokazil sa mu pedál zvaný/spojka/
9. Keď chceš ísť dozadu, namáhaj si očká a pomôže ti k tomu ešte
/spiatka/
10. So šoférom lomcuje dnes preukrutná zlosť, že zas dostal pokutu za vysokú
...../rýchlosť/

6. Ak uhádneš hádanky, vyriešiš tajničku a dozvieš sa akú značku ukrýva.

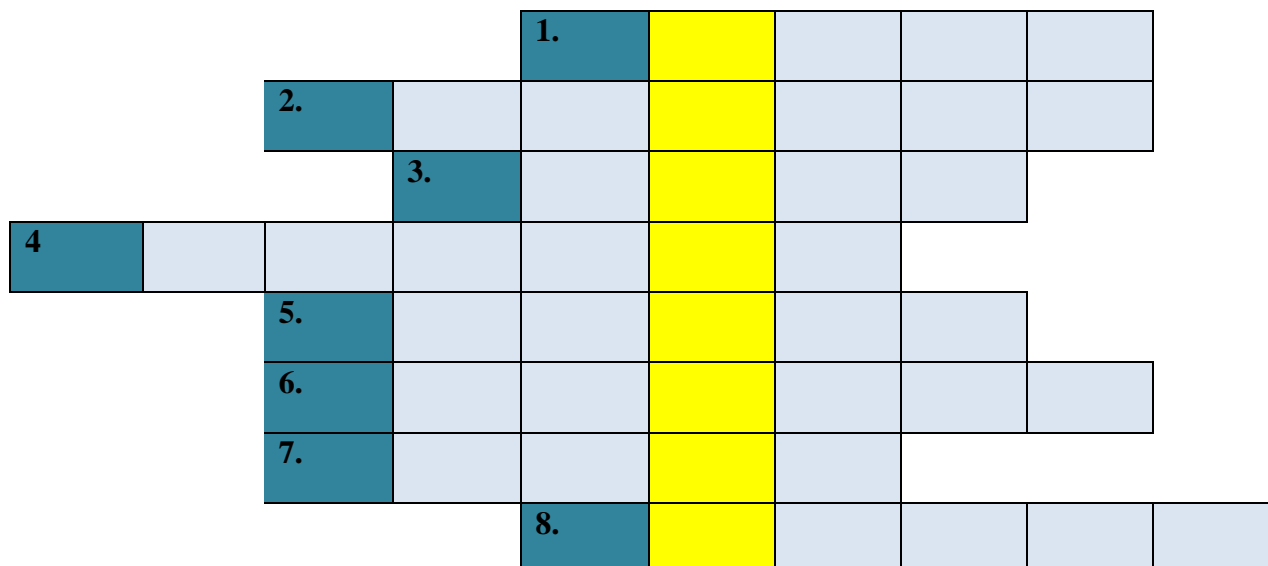

1. Neje a nepije, bez farbičiek maľuje. Čo je to? / mráz/
2. Letí, hudie, píska a dverami trieska. Čo je to? / vietor/

3. Kto v lete kožuch nosí a v zime je nahý? / orech/
4. Nevarí sa, nepečie sa, každučký deň oblizne sa, oblizne sa aj sto razy, žalúdok ti nepokazí. Čo je to? / lyžica/
5. Letí, letí do hory, samo sebe hovorí. Má očiská račie a krídelká vtáčie. Čo je to? /včela/
6. Nežije a predsa chodí a človeka dobre vodí. Čo je to? / hodiny/
7. Prišiel k nám biely kôň , zaľahol nám celý dvor. Čo je to? / sneh/
8. Po hore chodilo, nešuchlo, po vode chodilo, nečľuplo. Čo je to? / slnce/

7. Doplň názvy vtákov



D					D
---	--	--	--	--	---



Š				R				K
---	--	--	--	---	--	--	--	---



L									A
---	--	--	--	--	--	--	--	--	---



R				R		K
---	--	--	--	---	--	---



B					N
---	--	--	--	--	---

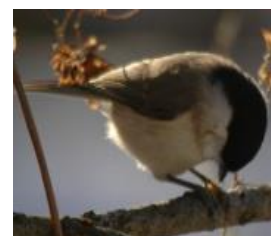

S		K				A
---	--	---	--	--	--	---



Ď					E
---	--	--	--	--	---



S				A
---	--	--	--	---



	O				L
--	---	--	--	--	---

8. Medzi písmenkami hľadaj mená

TÁBORISKO _____

ČELENKA _____

REBARBORA _____

PREVIERKA _____

PALICA _____

DIVOŠKA _____

Z DIVANA _____

9. Daj poprehadzované písmenká do správneho poradia

Zvieratká		Ovocie		Hmyz	
rabez		uhramľa		čekiaml	
rafaži		emóln		týmoľ	
nosl		anbán		sao	
elv		jokabl		márok	
žecoroson		ikvals		ucham	
vhroh		aňyskorb		čeval	
paloitan		nánasa		veramc	

**10. Namiesto bodiek doplň správne písmenko. Vieš čo majú slová v stĺpci spoločné?
Napiš do posledného riadka v tabuľke.**

l.....š.....a	k.....č.....al.....k
j.....l.....ň	s.....ie.....k.....	a.....t.....b.....s
m.....d.....e.....	k.....a.....a	l.....et.....d.....o
.....r.....k.....	k.....h.....t	l.....ď
j.....zv.....c	o.....o.....	m.....t.....o

....e....ko	k....b....la	m...t....c....k....l
v....v....r....č....a	h....s	a....t....



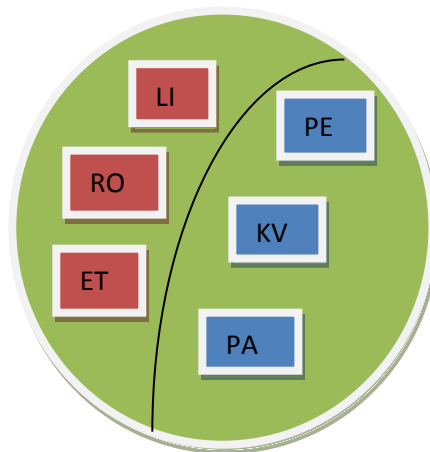
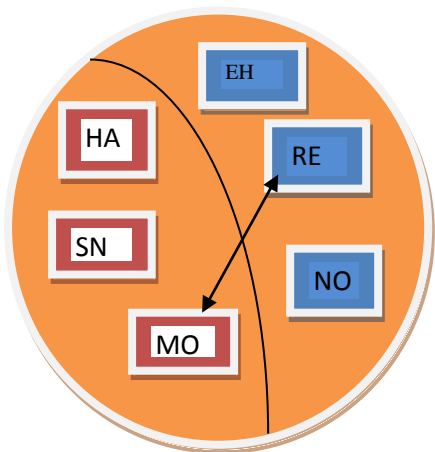

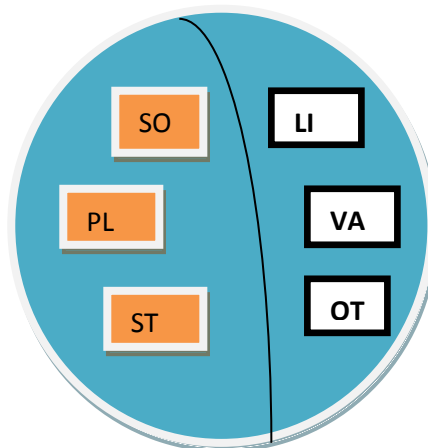
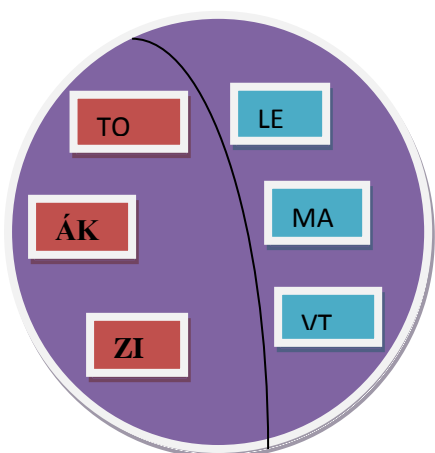







11. Nájdi skryté slová v guľôčkach podľa vzoru





12. Obrázkové čítanie

Krtko nezbedník

Ráno zajačikov prebudil podivný šramot. Čo to asi je, premýšľal  a šiel sa odvážne pozrieť von. Ale nešlo to. Pred vchodom do  bola veľká  hlíny. Zajac malým otvorom vystrčil  von a na vrchole tej hromady zbadal malé čierne zvieratko. „Čo to tu vyvádzaš?“ rozkričal sa . „Prepáčte, ja som  a nevedel som, že tu bývate. Pod  nie je nič vidno. Ale upratať to nemôžem. Ja viem hrabať iba dopredu a nahor,“ ospravedlňoval sa skrúšene  a radšej rýchlo pred nahnevaným  zmizol pod zemou. Čo iného zajacovi ostávalo. Musel napnúť všetky štyri  a hrabať a hrabať, kým celú  od svojho  neodhrabal.

Krtko zobudil zajačika a keď vylúštiš krížovku zistiš, čo urobilo slnko so zemou.

Slnko na zem zasvietilo a celú ju

