



mpc
METODICKO-PEDAGOGICKÉ CENTRUM



Moderné vzdelávanie pre vedomostnú spoločnosť / Projekt je spolufinancovaný zo zdrojov EÚ

Mgr. Ľuboslava Fedorová

Pracovné listy k samohláskam v primárnom vzdelávaní

Osvedčená pedagogická skúsenosť edukačnej praxe

Prešov

2013

Vydavateľ: Metodicko-pedagogické centrum, Ševčenkova 11,
850 01 Bratislava

Autor OPS/OSO: Mgr. Ľuboslava Fedorová

Kontakt na autora: Základná škola s materskou školou Lemešany, Lemešany 154,
082 03 Lemešany,
lusol@centrum.sk

Názov OPS/OSO: Pracovné listy k samohláskam v primárnom vzdelávaní

Rok vytvorenia OPS/OSO: 2013

Odborné stanovisko vypracoval: Mgr. Jana Vachmanská

Za obsah a pôvodnosť rukopisu zodpovedá autor. Text neprešiel jazykovou úpravou.

Táto osvedčená pedagogická skúsenosť edukačnej praxe/osvedčená skúsenosť odbornej praxe bola vytvorená z prostriedkov národného projektu Profesionálny a kariérový rast pedagogických zamestnancov. Projekt je financovaný zo zdrojov Európskej únie.

Kľúčové slová

Samohlásky, pracovné listy, tvorivosť, prezentácia v aplikačnom programe eBeam Interact, program Microsoft Office Word, spätná väzba, interaktívne cvičenia, interaktívna tabuľa, dataprojektor, počítač

Anotácia

Osvedčená pedagogická skúsenosť bola realizovaná vlastnými námetmi pracovných listov s využitím modernej technológie v predmete „Slovenský jazyk a literatúra“, v tematickom celku „Rozdelenie hlások“ s témou „Samohlásky A, Á, Ä, E, É, I/Í, Y/Ý, O, Ó, U, Ú“ v druhom ročníku základnej školy.

Vlastné pracovné listy sme prispôbili prierezovým témam, medzipredmetovým vzťahom, kľúčovým kompetenciám so zreteľom na učebné osnovy a štandardy tak, aby splnili výchovno - vzdelávacie ciele.

Cieľom práce je ponúknuť pracovné listy o samohláskach učiteľom primárneho vzdelávania, aby umožnili žiakom získať správne gramatické vedomosti a vhodnými úlohami zaistili plynulý prechod zručností na návyky.

OBSAH

Úvod	4
1 OPIS OPS „PRACOVNÉ LISTY K SAMOHLÁSKAM V PRIMÁRNOM VZDELÁVANÍ“	5
1.1 Kontex a rámec	5
1.2 Špecifikácia cieľovej skupiny	5
1.3 Hlavný cieľ a čiastkové ciele OPS	6
1.4 Kľúčové komunikatívne kompetencie	6
1.5 Materinská reč	6
1.6 Tvorivosť v práci učiteľa	9
1.7 Tvorba pracovných listov	11
1.8 Prerezové témy	13
1.9 Hodnotenie OPS	14
2 PRACOVNÉ LISTY A ICH CHARAKTERISTIKA	16
2.1 Pracovné listy k samohláskam	19
2.2 Analýza pracovných listov	31
Záver	33
Zoznam bibliografických zdrojov	34
Zoznam príloh	35

ÚVOD

Nástupom dieťaťa do školy sa mení jeho spôsob života. Doteraz jeho hlavným prostriedkom a metódou rozvoja osobnosti bola hra, ktorá ustupuje do pozadia. Dominantnou činnosťou sa stáva učenie. Dieťa je pozornejšie, šikovnejšie, zdatnejšie. Nielen motorika a zmyslové vnímanie, ale aj materinská reč a komunikácia sa zlepšuje a rozvíja. Rozširuje sa jeho slovná zásoba, dĺžka a zložitosť viet, osvojuje si nové slová a ich význam, zlepšuje sa výslovnosť a pamäť.

V tomto veku je dôležité, aby učiteľ poskytoval pozitívny vzor, bol chápaný a priateľský. Kladný vzťah medzi učiteľom a žiakom sa prejavuje vzájomnou dôverou, úctou, povzbudzovaním a spoluprácou.

Prax ukazuje, že rozvíjať osobnosť žiaka môže len učiteľ, ktorý neustále rozvíja vlastnú osobnosť. Dnešná rýchla doba a žiaci považujú za samozrejmé, že pedagóg vie ovládať a používať modernú technológiu vo vyučovacom procese. Výučba využitím počítača, dataprojektora a interaktívnej tabule je efektívnejšia, prítiahlivejšia a učiteľ sa stáva interaktívnym, moderným a akceptovaným žiakmi.

Osvedčená pedagogická skutočnosť (OPS) je rozdelená do dvoch kapitol. Prvá kapitola sa venuje problematike opisu OPS, cieľovej skupine, pre ktorú je určená a hlavným cieľom. Druhá kapitola uvádza samotné pracovné listy k samohláskam vytvorené v programe eBeam Interact. V prípade, že nie sú k dispozícii počítače pre všetkých žiakov, odporúčame tieto námety pracovných listov použiť ako printový materiál vypracovaný v programe Microsoft Office Word.

OPS „Pracovné listy k samohláskam v primárnom vzdelávaní“ je zameraná na vzdelávaciu oblasť „Jazyk a komunikácia“ s učivom slovenského jazyka a literatúry „Samohlásky A, Á, Ä, E, É, I/Í, Y/Ý, O, Ó, U, Ú“ z tematického celku „Rozdelenie hlások“. OPS je vhodná pre učiteľov 2. ročníka základnej školy, no niektoré pracovné listy, cvičenia môžeme využiť aj v 1., či v 3. ročníku ZŠ.

Za prínos predloženej OPS považujeme praktické vlastné námety pracovných listov, rozvíjanie počítačovej gramotnosti, zmotivovanie žiakov a vzbudenie záujmu pedagógov tvoriť vlastné pracovné listy v edukačnom procese.

1 OPIS OPS „PRACOVNÉ LISTY K SAMOHLÁSKAM V PRIMÁRNOM VZDELÁVANÍ“

Slovenský jazyk a literatúra má popredné miesto v systéme školského vzdelávania, pretože vytvára predpoklady na osvojenie si ďalších vyučovacích predmetoch.

Slovenčina je úradným jazykom Slovenska. Je to pestrý, ľúbozvučný, rozmanitý jazyk so širokou slovnou zásobou. Žiak prichádzajúci do školy už v istých formách ovláda svoj materinský jazyk. V škole si ho objektivizuje, rozširuje, prehľbuje a poznáva ho s cieľom získania vyššej úrovne zvládnutia.

Cieľom jazykového vyučovania je zvládnuť základy komunikačných zručností v ústnom i písomnom prejave, ovládať spisovnú podobu materinského jazyka, používať správny pravopis a gramatiku, pestovať lásku a úctu k materinskej reči.

Učivo o samohláskach je zaradené do 2. ročníka základnej školy. Žiaci sa po prvý raz oboznamujú s delením hlások na skupiny, ktoré je dôležité pri zavedení viacerých pravidiel. V 2. ročníku sa naučia deliť hlásky na samohlásky, rozlišovať, správne vyslovovať a písať krátke a dlhé samohlásky, pozorovať zmenu významu slov (tvarov slov) zámenou krátkej samohlásky za dlhú samohlásku, vyhľadať samohlásky v slovách a vetách. Na správne čítanie dlhých samohlások sa dáva pozor aj na hodinách čítania, napríklad pri čítaní umeleckých textov. Pravopis slov s hláskami i/í, y/ý je zložitý, žiaci sa mu venujú neskôr a pozornosť sa sústreďuje len na výslovnosť a dĺžku týchto samohlások. Záleží od učiteľovej reči, ktorá musí byť vzorom pre žiaka, aby bola práca úspešná a efektívna.

1.1 Kontex a rámec

OPS „Pracovné listy k samohláskam v primárnom vzdelávaní“ je zaradená do:

Typ školy: základná škola, primárne vzdelávanie

Východiská: predpokladom úspešného využitia OPS sú základné zručnosti a vedomosti pri práci s počítačom a interaktívnou tabuľou. Pri interaktívnej tabuli stačí poznať základnú schopnosť práce – kliknúť na tlačidlo, použiť interaktívne pero a žiaci môžu samostatne alebo skupinovo vypracovať úlohy v aplikačnom programe eBeam Interact. Pracovné listy v programe Microsoft Office Word je možné spustiť v osobnom počítači alebo vytlačiť na pripravenej tlačiarni.

1.2 Špecifikácia cieľovej skupiny

OPS „Pracovné listy k samohláskam v primárnom vzdelávaní“ je určená pre:

Kategória pedagogických zamestnancov: učiteľ

Podkategória: učiteľ pre primárne vzdelávanie (učiteľ prvého stupňa základnej školy)

Vzdelávacia oblasť: jazyk a komunikácia

Škola, ročník: základná, druhý

Vyučovací predmet: slovenský jazyk a literatúra

Tematický celok: rozdelenie hlások

1.3 Hlavný cieľ a čiastkové ciele OPS

Hlavný cieľ:

Ponúknuť praktické námety pracovných listov na zlepšenie vyučovacieho procesu, ktoré by mali zvýšiť záujem žiakov o učenie sa hravo, ľahšie a názorne. Zvyšovať informačnú gramotnosť pedagogických zamestnancov v oblasti didaktickej techniky a rozvíjať kľúčové kompetencie využívaním digitálnych technológií vo vyučovacom procese.

Čiastkové ciele sú:

- dodržiavať správne dýchanie, artikuláciu a spisovnú výslovnosť,
- poznať významovú podobu slova,
- doplňovať samohlásky v cvičeniach,
- správne vyslovovať ä,
- rozvíjať slovnú zásobu,
- poznať jazykové prostriedky a vedieť ich využívať v jazykovom systéme,
- osvojiť si základné pravidlá pravopisu a znalosti písma,
- podporovať čítanie s porozumením,
- uplatňovať inovatívne metódy a formy pri vyučovaní,
- rozvíjať počítačovú gramotnosť.

1.4 Kľúčové komunikatívne kompetencie

Kompetencie, ktoré má žiak získať:

- správne vyslovovať samohlásky,
- rozprávať jasne, nahlas, zrozumiteľne,
- ovládať naspamäť detské hry, hádanky a básne určené na memorovanie,
- v písomnom prejave aplikovať pravopisnú normu písania samohlások,
- zapájať sa do vyučovacieho procesu,
- naučiť sa verejne prezentovať, obhájiť svoj názor,
- ovládať prácu na interaktívnej tabuli.

1.5 Materinská reč

Reč je dôležitá a musíme si ju osvojiť. Čím skôr sa dieťa naučí materinskú reč, tým skôr sa rozvinie jeho myslenie i pamäť. Ak dieťa žije v láskavom rodinnom prostredí, tak sa reč rozvinie ľahko a prirodzene. Pomôžeme mu. Spoznáme, aká je detská logika a dozvieme sa mnohé o sebe. Vytvoríme puto, ktoré dokáže vydržať medzi dieťaťom a rodičom veľmi dlho. Tam, kde chýba dobrá atmosféra a rečový vzor, aj reč sa rozvíja zreteľne pomalšie. Je potrebné nielen veľa hovoriť s dieťaťom, ale tiež mu spievať rôzne piesne, hovoriť rytmické riekanky i básničky. Rozhodujúce je, aby dieťa samo začalo artikulovať.

Základom pre rozvoj ľudskej reči je:

- citový vzťah k dospelému,
- správny telesný rozvoj,

- možnosť počuť ľudský hlas.

Cieľom OPS je predchádzať nácviku správnej výslovnosti. Prípravné cvičenia môžeme robiť individuálne, ale aj skupinovo. Sú zamerané aj pre deti, ktoré sú v hovorovom prejave hanblivé alebo nekomunikujú.

Dychové cvičenia

Dychové cvičenia vychádzajú z prehĺbenia dýchania a zvládnutia rytmiky správneho vdychu a výdychu pri hovorení.

Hlavné zásady dychových cvičení:

- dobre vyvetraná miestnosť, kde nie je prach,
- dieťa má čistý nos,
- k dispozícii je deka, koberec na ležanie, predmety (papier, loptička, obrázky, ...).

Prvou úlohou pri týchto cvičeniach je naučiť dieťa, ako a kam sa má nadychovať. Najjednoduchší nádych je v dolnej časti hrudníka, kde sa rozťahnu rebrá a medzirebrové svaly si udržia množstvo vzduchu, ktoré je potrebné k reči a spevu.

Niekoľko rád:

- dieťa nenútime, nevyvíjame naň veľký tlak,
- povzbudzujeme a radujeme sa s ním,
- neponáhľame sa, vraciame sa k naučenému,
- dodržiavame stálu motiváciu (obrázky, detské knižky, ...).

Cvičenia:

- Súvislý pomalý nádych, súvislý pomalý výdych (motivácia: Vietor suší bielizeň. Fúkanie do papierových servítok, ktoré drží dieťa pred sebou.),
- Krátky rýchly nádych, krátky rýchly výdych (motivácia: Fúkaný futbal – fúkanie do papierových loptičiek na stole.),
- Krátky nádych, dlhý výdych (motivácia: Čo vietor odnesie – fúkanie do pierok listov kúskov jemného papiera.),
- Nádych – výdych – pauza (motivácia: Nafukovanie balónov.).

Dychové cvičenia robíme hravou formou. Motivácia navodí dôležité uvoľnenie. Výdych spojený s nasadením hlasu predchádza k nácviku rečového dýchania.

Hlasové cvičenia

Úlohou hlasových cvičení je výcvik v ovládaní fyziologicky správne utvoreného hlasu. Dodržiavaním zásad hlasovej hygieny a hlasových cvičení môžeme predchádzať poruchám hlasu.

Hlavné zásady hlasovej hygieny:

- vyvetraná miestnosť,
- neprekrikovať sa, šetriť hlasivky,
- neprepínať hlasovú výšku.

Hlasu prospieva:

- otužovanie,
- spánok,
- spev,
- hlasové cvičenia.

Cvičenia pozostávajú z toho, že do pomalého a pozvoľného výdychu sa postupne cvičí výslovnosť samohlások, najskôr jednotlivito a postupne striedavo. Neskôr v spojení spoluhlások. Hlasové cvičenia vykonávame v nižších hlasových polohách. Pri hlasových cvičeniach sa rozvíja sluchová pozornosť pre výšku a silu hlasu prispôsobenej polohy hlasu učiteľky. Hlasové cvičenia doplníme riekankami, básničkami, vyklopávaním, vydupávaním, vytlieskavaním.

Hra na nácvik regulácie hlasového prejavu:

Upokoj bábiku. Učiteľka hovorí: „Bábika plače, treba ju upokojiť. Počúvaj ako ja uspávam svoju bábiku (na hlásku „a“ ticho spieva uspávanku).

Artikulačné cvičenia

Artikulačná obratnosť hovoridiel je dôležitým predpokladom pre správnu výslovnosť hlások. Artikulačné orgány rozdeľujeme na:

- *dutiny* – hrdlová, nosová, ústna,
- *vlastné artikulačné orgány:*
 - **pevné:** zuby, d'asná, horná čeľusť, tvrdé podnebie,
 - **pohyblivé:** pery, jazyk, sánka, mäkké podnebie s čapíkom.

Prípravné cvičenia vychádzajú z prvotných funkcií. Ako sú žuvanie, prehltávanie, fúkanie, mľaskanie, pískanie, mimické pohyby. Učiteľia najprv vyskúšajú sami na sebe jednotlivé cvičenia pred zrkadlom.

Primárne pohybové schopnosti:

- dýchame na ruky,
- fúkame na ruky,
- syčíme ako hus,
- bzučíme ako mucha,
- voláme na mačku,
- syčíme ako lokomotíva,
- pískanie - príprava na hlásky u, o, č, ž, š,
- jeme veľké jablká – ústa veľmi otvoríme,
- jeme menšie jablká - ústa otvoríme menej - o, č, ž, š,
- jeme čerešne - ústa otvoríme veľmi málo - u,
- napodobňujeme zvuk traktora, motora td td tdd dd dd ddd - d, r.

Cvičenia pier

Nafukovanie líc sa vykonáva niekoľkokrát, pery sú zatvorené. Vťahovanie líc do dutiny ústnej, tvoríme zajačí pysk. Rozťahovanie a zaokrúhľovanie pier. Vyslovovanie samohlások s výraznou artikuláciou pier – a, e, o, e, u. Samohlásky spájať do párov

a opakovať niekoľkokrát – a – i-a-i i – a – i – a a - u a - u u – a – u - a u – i –u-i a – e – a - e e – a – e – a.

Hry: Fúkanie na plameň sviečky, prúžky papiera, vatú, loptičku.

Cvičenia sánky

Spúšťanie a dvíhanie sánky. Cvičenia plynulé opakovať. Žuvacie pohyby sú charakteristické pre túto činnosť.

Cvičenia jazyka

Cvičenia treba vykonávať pozorne, aby pohyb jazyka bol plynulý. Vysúvanie jazyka von a vsúvanie späť do ústnej dutiny. Olizovať jazykom zuby i d'asná z vnútornej strany vpravo a vľavo. Krúživý pohyb jazyka po perách vpravo i vľavo.

Chybná výslovnosť detí sa má cvičiť už pred nástupom do školy návštevou logopéda. Preto, zlá výslovnosť v škole a doma sa premieta do písania, lebo nesprávny zmyslový obraz pôsobí na nesprávny grafický obraz.

1.6 Tvorivosť v práci učiteľa

Za jednu z najvýznamnejších úloh učiteľa z hľadiska dosiahnutia cieľov školstva pre 21. storočie považujeme rozvoj tvorivosti (kreativity) učiteľov a aj žiakov.

Kreativita sa nazýva tiež aj tvorivosť. Slovo *kreativita* pochádza z gréčtiny, kde má význam: plodiť, tvoriť, rodiť, stvoriť. V súčasnosti existuje niekoľko definícií a vymedzení tvorivosti. Miron Zelina (1995) uvádza definíciu tvorivosti: „Tvorivosť je taká intencionálna interakcia subjektu s objektom, v priebehu ktorej subjekt cieľavedome mení okolitý svet, vytvára nové, užitočné, objavné a pre subjekt alebo referenčnú skupinu či populáciu sociálne významné hodnoty.“

Každý z nás je nositeľom tvorivosti, len záleží od prostredia a výchovy v rodine, v škole, či sa tvorivé schopnosti rozvinú. Hlavným cieľom výchovy je vychovať činnorodú osobnosť schopnú vlastného poznávania, rozvoja a učenia sa po celý život.

Snahou pedagógov a psychológov je, aby sa tvorivosť stala prirodzenou súčasťou výchovno - vzdelávacieho procesu. Požiadavka komplexného rozvoja osobnosti vedie k tomu, aby sa rozvíjali obsahy myslenia a tvorivosti. Základné delenie na obsahy je slovné, figurálne, symbolické a behaviorálne:

- *slovná tvorivosť* – používame úlohy s písaním nedokončených viet, slov na začínajúce a končiace písmená, nápisy k príbehu, dokončovanie príbehov.
- *figurálna tvorivosť* - sú to rôzne dokresľovacie obrázky z častí, kreslenie na hudobné a iné zmyslové podnety.
- *symbolická tvorivosť* - používame úlohy na podobnosť medzi slovami, úlohy s číslami a znakmi.
- *behaviorálna tvorivosť* – vyberáme úlohy, pri ktorej sa pracuje s pohybmi, mimikou a gestami.

Pri výchove žiakov k tvorivosti sa uplatňujú konvergentné a divergentné úlohy.

Konvergentné úlohy majú iba jedno správne riešenie. Základom je znalosť správnej odpovede.

Divergentné úlohy majú viac ako jedno správne riešenie a vedú k produkcii rozličných nápadov.

Tvorivú činnosť nemôžeme rozvíjať bez usmerňovania motivácie žiakov. Existuje niekoľko hľadísk k poznávaniu motivácie. Zo sociálneho hľadiska žiakov vedú k učeniu vonkajšie alebo vnútorné motívy. Učia sa najčastejšie práve pod vplyvom vonkajšej motivácie. Z vonkajších činiteľov prevláda školská známka, odmena a trest, hrozba a strach, vzťah k iným ľuďom. To sa negatívne odráža na aktivite a tvorivosti žiakov. Učiteľ by mal tento spôsob motivácie postupne nahrádzať iným, vyvierajúcim z osobnosti žiaka, z jeho potrieb a túžob. Najschodnejšou cestou v tomto úsilí je využiť prirodzenú zvedavosť. Žiak riešiaci tvorivú úlohu je motivovaný samotným riešením problému. Popri základných cvičeniach je potrebné viac využívať doplňujúce a rozširujúce úlohy. Žiak môže si vybrať úlohu podľa svojich vnútorných pohnútok a schopností. Má sa naučiť vyhľadať problém, zaobchádzať so slovníkmi, encyklopédiami, internetom, využívať knižné služby. K učeniu a formovaniu vlastného spôsobu života motivujú žiakov tvorivé úlohy.

Pri výchove vysoko tvorivých ľudí má významnú úlohu tvorivý učiteľ. Tvorivosť učiteľa sa môže prejaviť rozlične: v neštandardných prístupoch k riešeniu pedagogických problémov, vo vypracovaní nových metód, foriem a materiálnych prostriedkov vyučovania, vo výbere optimálneho vyučovacieho postupu. Tvorivý učiteľ preferuje vyučovanie aktivizačnými metódami, ustavične motivuje žiakov, rozvíja dôvtip, predstavivosť, samostatnosť, aktivitu, zodpovednosť, uprednostňuje dialóg, podporuje myslenie, nápady, kritiku, aby žiaci sami robili rozhodnutia, vytvára atmosféru dôvery a otvorenosti. Tvorivý učiteľ sa vyznačuje tým, že väčšinu žiakov naučí priamo na vyučovaní, neuspokojuje sa s tým, čo dosiahol, ale usiluje sa sústavne dosahovať lepšie výsledky. Robí to dobrovoľne. Odmenou mu býva úspech žiaka a vlastné uspokojenie z práce.

Pre rozvoj tvorivosti učiteľov sú dôležité tieto faktory:

- úroveň vedomostí učiteľov o tvorivej činnosti,
- osobnosť učiteľa,
- nemôže sa rozvíjať pod nátlakom, na príkaz,
- morálne – psychologické podmienky a organizácia práce v škole,
- dobrý prístup k informáciám,
- riadiaci pracovníci.

Každý učiteľ môže sa stať tvorivým. Stačí študovať najnovšie poznatky z oblasti tvorivosti, inovovať edukačný proces, neustále hľadať lepšie metódy a postupy učenia, zaviesť do praxe čo najviac divergentných úloh. Tvorivosť podlieha vplyvom prostredia, možno ju trénovať, rozvíjať. Rozvíjanie tvorivosti je možné v každom veku.

Úlohou učiteľa je organizovať vyučovací proces tak, aby čo najmenej kládol dôraz na mechanickú pamäť a v maximálnej možnej miere viedol žiaka k samotnému riešeniu problému. Kreativitu môže učiteľ rozvíjať rôznymi hlavolamami, odkazmi, ktoré je potrebné rozlúštiť. Cvičenia a úlohy na doplňovanie písmen, či na skladanie slov z porozhadzovaných písmen patria tiež k činnostiam podporujúce tvorivé myslenie.

Písanie slov na dané začiatkové písmeno, či na dané končiace sa písmeno, doplnenie slov do viet a rôzne cvičenia podobného charakteru, to sú všetko úlohy podporujúce rozvoj kreativity, aj keď na tej najnižšej úrovni.

1.7 Tvorba pracovných listov

Úspešnosť vyučovacieho procesu závisí od vedomostí, schopností a tvorivosti učiteľa a tiež aj od použitia vhodných učebných pomôcok a didaktickej techniky. Za veľmi vyhovujúcu učebnú pomôcku považujeme pracovné listy. Môžeme ich využiť v rôznych fázach edukačného procesu. Rôznorodosť úloh a cvičení (doplňovačky, krížovky, úlohy s dopĺňovaním textu, ...) závisí od tvorivosti a fantázie učiteľa, pričom sa vyberajú primerane veku žiaka.

Podľa Kujana (1967) v pedagogickom slovníku je *pracovný list* charakterizovaný ako „materiálny didaktický prostriedok, ktorý spája výhody vlastných záznamov žiaka s výhodami učebných textov. V širšom chápaní je pracovný list prostriedok, ktorý riadi myšlienkovú činnosť žiaka vo viacerých etapách výchovno – vzdelávacieho procesu.“

Základné zásady pracovných listov

- musia sa zhodovať s obsahom učebných osnov a vzdelávacích štandardov,
- dodržiavať zásadu vekuprimeranosti,
- klásť veľký dôraz na vlastnosti daných pomôcok, ktoré sú charakterizované jednak *verbálnymi prostriedkami* (jazykovými a štylistickými charakteristikami textu), jednak *neverbálnymi prostriedkami* (obrazovými prostriedkami),
- dôležité je akú povahu, štruktúru, vzťahy, nadväznosť majú vzdelávacie obsahy,
- dodržiavať ergonomické parametre (typ a veľkosť písma, využitie farieb).

Úlohy v pracovných listoch musia:

- podporovať činnosť žiakov,
- obsahovať prvky problémového charakteru,
- zabezpečiť aplikáciu teoretických vedomostí v praxi,
- zaisťovať rozvoj tvorivosti žiakov,
- poskytovať ilustrácie.

V nadväznosti pracovných listov na učebné osnovy treba klásť dôraz na to, aby:

- zachytávali základné učivo, učebné osnovy, učivo rozširovali a prehľbovali,
- rozsah zodpovedal proporcionálnemu rozčleneniu učiva v učebných osnovách,
- obsah podporoval realizáciu výchovných požiadaviek smerovaných na žiaka,
- obsah pôsobil na rozvíjanie špecifických schopností a možností žiakov.

Pracovné listy z didaktického hľadiska

- primeranosť a náročnosť je vo vzťahu k vekovým osobitostiam a možnostiam žiaka,
- charakter a množstvo úloh zabezpečuje, aby žiak vedel aplikovať nadobudnuté zručnosti a návyky v praxi,
- celkové metodické spracovanie spĺňa také funkcie:

- *motivačnú funkciu* - (vzbudzuje záujem),
- *komunikačnú funkciu* - (rozvíja slovnú zásobu, žiak pracuje s pracovným listom aktívne, podčiarkuje, dopĺňa text, obrázky a pod),
- *regulačnú funkciu* - (učivo je členené do častí v logickej nadväznosti),
- *aplikačnú funkciu* - (obsahuje námety na využívanie učiva v praxi, uvádza príklady zo života),
- *integračnú funkciu* - (neobmedzuje sa len na svoj vlastný predmet, ale využíva medzipredmetové vzťahy),
- *inovačnú funkciu* - (podáva novšie poznatky),
- *kontrolnú a usmerňujúcu funkciu* - (žiak využíva text, otázky a úlohy na vlastnú kontrolu, ide tu o spätnú väzbu, žiak zisťuje, čo pochopil a čo nie, opätovne si opakuje dané učivo).

Pri tvorbe pracovných listov treba brať do úvahy:

- aby úlohy boli v rámci určitých stupňov náročnosti a vzostupnosti vzhľadom na ročník a obsah t.j. reproduktívne, napodobňovacie, vzorové, tréningové, konštruktívne a tvorivé,
- aby poskytovali dostatok podnetov pre samostatnú prácu žiakov,
- aby boli zabezpečené medzipredmetové a vnútropredmetové vzťahy,
- aby poskytovali dostatok dokumentačného materiálu (obrázky, ilustrácie). Informácie by mali u žiakov vzbudzovať estetické prežívanie, viesť k citlivému vnímaniu. Neverbálne informácie musia byť funkčné, primerané veku. Musia tvoriť systém s narastajúcim stupňom obtiažnosti. Musia byť technicky dokonalé, estetické a vedecky pravdivé.

Po formálnej stránke pracovné listy by mali spĺňať tieto požiadavky:

- prehľadnosť a úpravu,
- úroveň ilustračného materiálu,
- rozsah (počet úloh),
- väzbu.

Metodika práce s pracovnými listami

- dôraz sa kladie na správne a vhodné využitie vo vyučovacom procese,
- využitie v každej fáze edukačného procesu,
- vyplňanie aj doma (domáca úloha),
- venovanie pozornosti tým úlohám, ktoré sa zdajú byť pre žiakov náročné,
- dôraz sa kladie na to, aby žiak správne pochopil úlohu,
- vypracovanie pracovných listov samostatne alebo *v skupinách* (3 - 4 žiaci)
 - každý žiak v skupine sa zúčastňuje na riešení jednotlivých úloh, jeden hľadá na internete, iný využíva rôzne encyklopédie, učia sa pracovať v tíme,
 - každý žiak v skupine rieši samostatne tú istú úlohu, po vypracovaní žiaci diskutujú, hľadajú tie najsprávnejšie riešenia,
- do pracovných listov žiaci píšú svoje meno, triedu a školu,
- riešenia zapisujú na vyznačené miesta.

Väčšina autorov sa zhoduje v tom, že obsahovými prvkami pracovných zošitov by mali byť úlohy v plnej škále pestrosti, zamerané na osvojovanie si nových vedomostí a na ich precvičovanie a upevňovanie. Súčasťou úloh by mali byť obrázky, krížovky, doplňovačky, viacsmernky, písmenkové šifry, hádanky, hry, dokresľovačky, vystrihovačky a pod. Samotné didaktické spracovanie závisí od výberu a zostavenia úloh, ich obtiažnosti. Závisí hlavne od mentálnej vyspelosti žiakov, pre ktorých je určený. Každý z autorov si volí vlastnú modifikáciu koncepcnej filozofie a spôsobu formálneho spracovania pracovných listov. Zreteľne sa v nich prejavuje autorov rukopis.

Princípy a zásady pri tvorbe pracovných listov:

- Pracovné listy obsahujú rôznorodé úlohy.
- Neobsahujú duplicitne obsah z učebníc.
- Neplnia funkciu testov.
- Vedú k chápaniu medziprednetových vzťahov.
- Úlohy slúžia na ovládanie pravopisu slov.
- Obsahujú pokyny na využívanie iných informácií.

1.8 Prierezové témy

Do obsahu výchovy a vzdelávania sú integrované prierezové témy, ktoré sa prelínajú vo všetkých tematických okruhoch a vzdelávacích oblastiach. Pomocou nich máme možnosť vychovávať žiakov ako citlivé, kriticky mysliace, rozhladené, samostatné a zodpovedné osobnosti.

- *Dopravná výchova – výchova k bezpečnosti v cestnej premávke* – uplatňovať zásady cestnej premávky podľa všeobecne záväzných právnych predpisov v role chodca, cyklistu, pripraviť žiakov na samostatný pohyb v cestnej premávke, rozoznať základné poznatky zamerané na bezpečné správanie sa v rozdielnych dopravných situáciách.
- *Osobnostný a sociálny rozvoj* – primerane komunikovať v rôznych situáciách, aj v skupine, aktívne počúvať, prezentovať sa, rozvíjať sebaúctu a sebadôveru sebareflexiu, svoje dobré aj slabé stránky, prevziať zodpovednosť za svoje správanie, formovať dobré medziľudské vzťahy v triede i mimo nej.
- *Environmentálna výchova* – schopnosť chápať vzťahy medzi človekom a jeho životným prostredím, poznať závažnosť informácií o stave životného prostredia a komunikovať o nich, pomáhať životnému prostrediu jednoduchými činnosťami, upevniť pocit zodpovednosti vo vzťahu k zdravému životnému štýlu.
- *Mediálna výchova* – pochopiť pravidlá fungovania mediálneho sveta a primerane veku sa v ňom orientovať, uvedomiť si s ktorými médiami prichádzame do kontaktu, ako na nás vplývajú, uvedomiť si pozitívne, ale aj negatívne mediálne vplyvy na svoju osobnosť a snažiť sa ich zodpovedným prístupom odstrániť, tvoriť mediálne produkty.
- *Multikultúrna výchova* – uznať jednotlivé kultúry ako rovnocenné, usmerňovať žiakov k vnímaniu vlastných emocionálnych a sociálnych väzieb na kultúru blízkeho i vzdialenejšieho okolia, zvládať s ich príslušníkmi konštruktívne

komunikovať a spolupracovať, odstrániť negatívne správanie s prvkami neznášanlivosti a rasizmu.

- *Ochrana života a zdravia* – pripraviť žiaka na život v prostredí, v ktorom žije, spojiť pohyb a pobyt v prírode s náhodnými skutočnosťami, osvojiť vedomosti a zručnosti v sebaochrane a poskytovaní pomoci aj druhým, formovať vzťah k problematike ochrany svojho zdravia a života.
- *Regiónalna výchova a tradičná ľudová kultúra* – tvoriť u žiakov predpoklady na pestovanie a rozvíjanie citu ku krásam svojho regiónu, prírody, ľudového umenia, spoznávať kultúrne dedičstvo našich predkov, spoznávať tradičné ľudové remeslá, tradičné jedlá, staviteľské pamiatky v regióne.
- *Tvorba projektu a prezentačné zručnosti* – prezentovať sám seba i prácu v skupine, spolupracovať v skupine, vytvoriť nejaký produkt, rozvíjať u žiakov – komunikovať, argumentovať, používať informácie, riešiť problémy a pracovať s nimi, prezentovať svoju prácu písomne aj verbálne s použitím digitálnej technológie.

1.9 Hodnotenie OPS

Výchovno – vzdelávací proces prostredníctvom digitálnych technológií vyvoláva u žiakov radosť z nadobudnutých vedomostí, podporuje motiváciu k ďalšiemu učeniu sa. Jednotlivé vyučovacie programy rozvíjajú u učiteľa schopnosť plánovať a tvoriť edukačný proces zaujímavou formou s využitím informačných technológií.

Učiteľom, ktorí chcú uplatniť OPS v pedagogickej praxi odporúčame, aby prihliadali na vedomosti a zručnosti žiakov, pripravili didaktický materiál a premysleli si obsahové zameranie vo výchovno – vzdelávacom procese.

Ponúkané námety pracovných listov v OPS možno aplikovať v edukačnom procese. Je možné rozdeliť ich na menšie časové jednotky. Realizovať ich môžeme aj formou projektového vyučovania na rôznych vyučovacích predmetoch.

Učiteľ hodnotí, čo sa žiaci vo vyučovacom procese naučili, osvojili, a to v oblasti kognitívnej, afektívnej i psychomotorickej. Podľa Tureka (2010) „hodnotenie môže mať tri zložky: *kvantitatívnu charakteristiku* (napr. Peter správne vyriešil 8 úloh z 12.), *kvalitatívnu charakteristiku* (napr. Peter nemal pri riešení úloh problém.) a *hodnotiaci úsudok* (napr. Peter sa zlepšil).“

Hodnotíme pri každej vhodnej príležitosti, najčastejšie slovne, pretože je pozitívne a povzbudivé. V slovnom hodnotení nie je miesto pre kritiku chýb a nedostatkov, lebo tu sa pozitívnym spôsobom hodnotí len to, čo žiak zvládol a nie to, čo ešte nevie. Takto zlepšujeme aj aktivitu žiakov. Slová volíme tak, aby sme povzbudili, motivovali k zlepšovaniu výkonov.

Kontrola vyučovacieho procesu by mala spĺňať tieto funkcie:

- *kontrolnú (diagnostickú)* – určenie miery vedomostí a návykov žiakov, rozpoznanie ich schopností, zistenie predností a nedostatkov,
- *prognostickú* – určenie perspektívy žiakov, možností ich ďalšieho vývoja,

- *motivačnú* – udržiavanie a zvyšovanie aktivity žiakov,
- *výchovnú* – formovanie pozitívnych vlastností (samostatnosť, čestnosť, pracovitosť) a odstraňovanie negatívnych vlastností,
- *informačnú* – dokumentácia výsledkov a ich oznámenie rodičom,
- *rozvíjajúcu* – rozvoj schopnosti sebakontroly a sebahodnotenia žiakov,
- *spätnoväzbovú* – získavanie informácií o úspešnosti vyučovacieho procesu žiakmi i učiteľom na reguláciu ďalšieho postupu tak, aby sa efektívne dosiahli ciele.

Práca pri interaktívnej tabuli je hodnotená slovne. Pracovné listy tvorené v Microsoft Office Word zhodnotíme dohodnutou pečiatkou alebo známku. Výkon práce môžeme aj odmeniť pochvalou, ktorou rozvíjame potenciál žiaka, jeho nadanie, záujmy, tvorivosť.

2 PRACOVNÉ LISTY A ICH CHARAKTERISTIKA

OPS „Pracovné listy k samohláskam v primárnom vzdelávaní“ pozostáva z interaktívnej prezentácie v aplikačnom programe eBeam Interact, ku ktorej sú vypracované aj pracovné listy v programe Microsoft Office Word. Pracovné listy obsahujú cvičenia ku učivu zo slovenského jazyka a literatúry. Zmyslom cvičení je ukázať žiakom, ako poznatky o jazyku možno využiť v každodennom dorozumívaní s ľuďmi. V cvičeniach sa prelína jazyková zložka s námetmi smerujúcimi i k medzipredmetovým vzťahom.

Vo svojej OPS sa zameriavame na vytvorenie ukážky pracovných listov a ich využitie na hodinách slovenského jazyka a literatúry i počas domácej prípravy žiakov v druhom ročníku. Pracovné listy sú založené na multimediálnom základe. Podstatou mojej OPS je tvorba interaktívnych listov – samohlások v aplikačnom programe eBeam Interact. Hlavným dôvodom bolo inovovať tradičný prístup vyučovania. Hodina je zaujímavejšia, pestrejšia, prítťažlivejšia. Pracovné listy v sebe ukrývajú mnoho možností spolupráce s didaktickou technikou, z čoho vyplýva, že ho možno použiť v tlačenej alebo aj elektronickej podobe.

Pripravené pracovné listy spresňujú výslovnosť a tvorivé písanie samohlások. Vzťah pravopisu a výslovnosti žiaci pozorujú vo vypracovaní daných úloh v pracovných listoch. Tieto listy majú priniesť pocit užitočnosti, radosti a príjemnej atmosféry v edukačnom procese. Pracovné listy sú jedným zo špecifických didaktických prostriedkov, ktoré usmerňujú samostatnú činnosť žiakov. Javia sa ako vhodný činiteľ v rámci zvýšenia účinnosti vyučovania. Sú to vyučovacie pomôcky pre individuálnu a skupinovú samostatnú prácu žiakov. Slúžia na precvičovanie, upevňovanie, preverovanie osvojených vedomostí a zručností žiakov. Sú zvyčajne spracované v neviazanej podobe. Môžu poslúžiť i na prehĺbenie uvedomeného čítania s porozumením a upevnenie pravopisných návykov.

Cvičenia podporujú hravé úlohy s hláskami a písmenami, prehľbujú logické, tvorivé myslenie žiakov: (Odlíšenie samohlások. Nahradenie slov s podobným významom. Spoločné slová, porovnať výslovnosť slov. Slová s dlhými samohláskami. Doplnovačky. Písmenková skrývačka. Štvorsmerovky. Prešmyčky. Zámenky. Hádanky. Domaľujte obrázok. ...).

Pri zostavovaní pracovných listov s tematickým zameraním na samohlásky vychádzame z týchto základných poznatkov:

1. Sú konštruované tak, aby boli použiteľné v ktorejkoľvek fáze vyučovacej hodiny i v domácej príprave žiakov.
2. Úlohy sú usporiadané v nadväznosti - rozdelenie samohlások.
3. Je zaradená možnosť samohlásku ä správne napísať a vyslovovať.
4. Každý list obsahuje námet z medzipredmetových vzťahov.

Vychádzajúc z celkovej koncepcie a konkrétneho spracovania pracovných listov predpokladáme, že poskytuje materiál, ktorý:

- podporuje aktivitu žiakov,
- prehľbuje vedomosti,

- spestruje činnosť,
- robí vyučovanie zábavnejším a radostnejším,
- nabáda žiakov k zhotovovaniu pomôcok,
- rozvíja záujem o predmet.

Pracovné listy sú pre žiakov druhého ročníka primárneho vzdelávania základnej školy. Po úprave ich môžeme využiť i v iných ročníkoch. Pracovné listy sú vypracované tak, že žiaci s nimi môžu pracovať na vyučovacích hodinách alebo aj doma. Dajú sa využiť vo všetkých etapách vyučovacieho procesu, takmer na každej vyučovacej hodine. Využívame ich v priebehu celého školského roka aj v rámci medzipredmetových vzťahov a prierezových tém. Po ich vyplnení a doložení iného materiálu podľa úloh si každý žiak môže vytvoriť vlastné portfólio.

Výhody pracovných listov

- Prispievajú k efektívnejšiemu využívaniu vyučovacieho času tým, že materiál potrebný pre prácu žiakov je pripravený v predtlačenej podobe a žiak môže sa okamžite venovať vlastnej práci.
- Odbremeňujú učiteľov od pracovného zhotovovania materiálov.
- Poskytujú možnosť pomerne rýchlej spätnej väzby.
- Pracovné listy motivujú a aktivujú žiakov k činnosti, pomáhajú vytvárať pozitívny vzťah k predmetu vzdelávania.
- Ostávajú vlastníctvom žiaka a tak sa žiak môže k úlohám kedykoľvek vrátiť.

Štruktúra pracovných listov

Štruktúru pracovných listov určuje aj štruktúra vyučovacej hodiny. Pracovné listy sa skladajú zo šiestich úloh. Každý pracovný list má svoj názov. Je zameraný na medzipredmetové vzťahy, ktoré tiež môžeme využiť aj v prierezovej téme. Nachádzajú sa v nich motivačné otázky, úlohy, obrázky, ktoré majú za úlohu aktivizovať činnosť žiakov.

Forma pracovných listov

V dobe informačných technológií je priam nevyhnutné, aby forma pracovných listov zodpovedala moderným požiadavkám. Na tvorbe pracovných listov využívame základy v programe Microsoft Office Word a prezentácie v aplikačnom programe eBeam Interact a interaktívnu tabuľu.

Aplikačný program eBeam Interact

Systém eBeam Interact je novinkou na našom trhu, ktorý umožňuje zefektívniť edukačný proces, pritaľnúť pozornosť žiakov o prezentované učivo, upútať ich živým výkladom, predviesť naživo všetko priamo z tabule, pracovať s interaktívnym perom, ktoré funguje ako myš. V dnešnej dobe učitelia intenzívne a s radosťou pracujú na tvorbe prezentácií v tomto systéme, pretože tvorba stránok je jednoduchá a nenáročná na čas. eBeam Interact pomôže učiteľovi pripraviť si veci raz a využiť ich neskôr s možnosťou ľahkej úpravy, prispôbiť sa aktuálnej situácii v triede, zapojiť a vtiahnuť žiakov do deja, získať si rešpekt žiaka vďaka využitiu modernej pomôcky.

Tabuľu môžeme využívať rôznymi spôsobmi:

- eBeam ako "obyčajná" tabuľa, ktorej obsah sa zapisuje do počítača, môžeme ju celú alebo jej časť ovládať interaktívnym perom a prostredníctvom internetu jej obsah zdieľať so žiakmi inej triedy alebo školy,
- pomocou dataprojektora môžeme premietiť na plochu aj pripravené obrázky ako podklad pre našu ďalšiu prácu, alebo obrázky, na ktorých si budú žiaci upevňovať preberané učivo,
- eBeam v režime prezentácií – priamo do prezentácie môžu žiaci vpisovať správne odpovede, triediť a zovšeobecňovať poznatky,
- v softvérovom prostredí eBeam je možné vyvolať aj webové stránky a pomocou interaktívneho pera s nimi pracovať ako s myšou,
- obraz monitora počítača je možné premietiť pomocou projektora priamo na tabuľu, dotykom elektronického pera na premietaný obraz (na tabuli) ovládať menu spusteného programu, a predviesť prácu v konkrétnom programe.

Výhodou je, že žiaci bez straty času riešia zaujímavé úlohy na stránkach prezentácie, vpisujú, krúžkujú, podčiarkujú samohlásky, prepisujú slová, vety, dokresľujú, zvýrazňujú, priradujú pomocou šípok, vstupujú do výučby a vytvárajú spolu hodinu, dostávajú okamžitú spätnú väzbu, neodpisujú s nutnosťou všetko, viac tvoria a zapájajú sa všetci, nielen niektorí. Môžeme vybrať len tie snímky, ktoré práve potrebujeme pri vyvedení danej samohlásky a využiť vo fáze uvedomenia si významu, v reflexii ich môžeme použiť na upevnenie a precvičenie učiva.

Obsah pracovných listov

Pracovné listy rešpektujú pedagogické dokumenty súvisiace s vyučovaním slovenského jazyka a literatúry. Úlohy v jednotlivých pracovných listov vychádzajú z učebných osnov a vyučovacích štandardov. V pracovných listoch nájdeme množstvo tvorivých úloh: krížovky, doplňovačky, hádanky, prešmyčky, nesprávne vety, zašifrovaný text, poprehadzované písmenká, rébusy, matematickú skrývačku, zámenku, šifrovačku, spájanie šípkami, tvorenie dvojíc. Riešenie týchto úloh rozvíja pozitívne charakterové vlastnosti žiaka, učí ich pestovať vytrvalosť pri prekonávaní ťažkostí, cvičí pevnú vôľu a trpezlivosť dieťaťa.

Spôsob využitia pracovných listov

Musíme vo svojej profesii napredovať, ak chceme zostať moderným a interaktívnym učiteľom. Začíname viac využívať zariadenia modernej technológie ako je počítač, bez ktorého sa v dnešnej dobe už nezaobídeme, dataprojektor, či interaktívna tabuľa, ktorá nahrádza bežnú tabuľu. Pomocou interaktívnej tabule žiaka viac zapájame do aktivít, výučby a cvičenia vykonávame v tvare „doplň, zakrúžkuj, podčiarkni, spoj šípkou, presuň, vyplň doplňovačku, ...“. Takto podporujeme a rozvíjame tvorivosť žiaka. Vyučovacie procesy sú efektívnejšie a prítiahlivejšie.

Pri práci s pracovnými listami využívame interaktívnu tabuľu s aplikačným programom eBeam Interact. Môžeme využiť aj program Microsoft Office Word, ktorý je učiteľom veľmi známy, materiál prefotí a žiaci vypracúvajú úlohy.

2.1 Pracovné listy k samohláskam

Pracovný list: Samohlásky „A, Á, a, á“

Meno a priezvisko: _____

Trieda: _____

1. Napíš názov obrázka a označené písmeno doplň do tajničky.

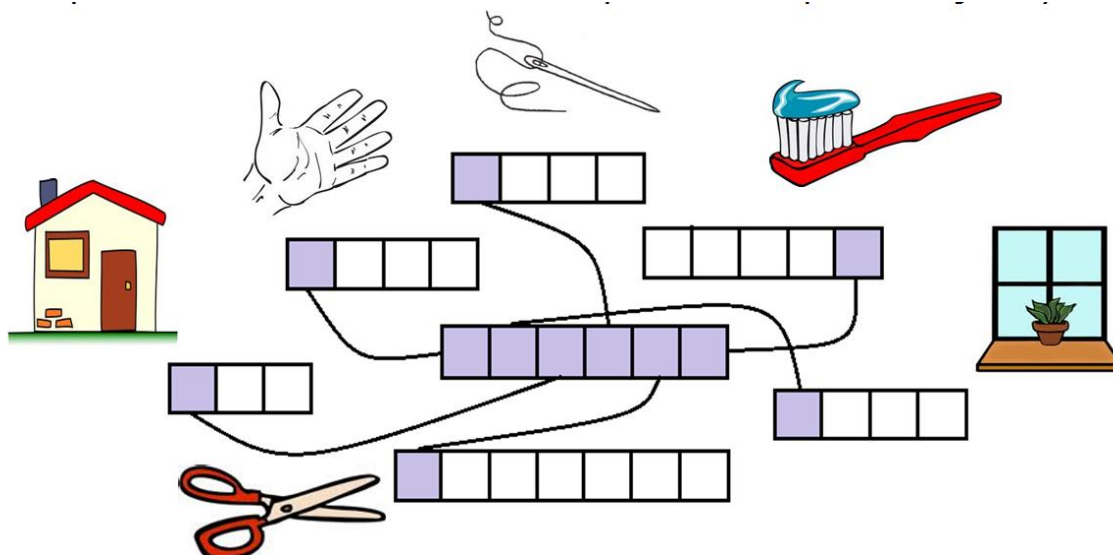

Aké slovo vyšlo? _____

Vyznač posledné písmeno v slove.

Doplň vetu: „A je _____“.

2. Zlož z rozhádzaných písmen mená rodičov.

M	A	M	A	
A	K	T	A	K
L	A	E	A	N

O	T	E	C		
D	R	E	J	A	N
R	M	E	A	K	

3. Doplň samohlásky „A, a, Á, á“.

J_ m_ m br_ t_. Vol_ s_ _ d_ m.

Moj_ m_ m_ je z_ hr_ dníčk_.

T_ to opr_ vuje pok_ zené _ uto.

Prech_ dzame s_ okolo rieky Torys_.

St_ r_ m_ m_ čít_ rozpr_ vku vnúč_ t_ m.

4. Modrou farbou vyfarbi slová vhodné pre obrázok chlapca.
 Červenou farbou vyfarbi slová vhodné pre obrázok dievča.

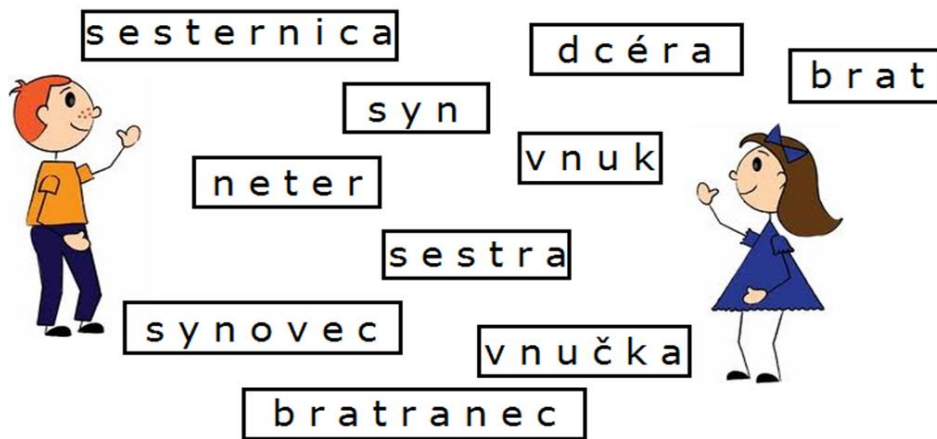

5. Spoj obrázok so správnym slovom.



plavky

plávky



babka

bábka

6. Vymal'uj písmeno, ktoré má rodina v erbe.

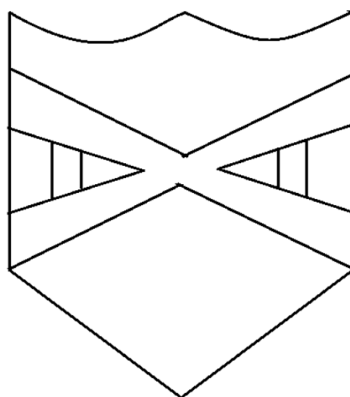

Prameň: vlastný návrh

Pracovný list: Samohláska „ä“

Meno a priezvisko: _____

Trieda: _____

1. Doplň obrázky do skrývačky.

hnedý					8	
vtáčí			3			
hrdzavá	4				6	2
sivé				5		
prefíkaná			7			
malá			1			



je _____ m__sožravec a zimný spáč.

2. Doplň písmená „ä, e“. Dávaj pozor, hlásky sú podobné výslovnosťou.

Vypíš po akej hláske „ä“ nasleduje.

žrieb_, m_dved', dev_ť, v_verička, žrieb_tko, p_s, j_žko,
vrab_c, m_so, nev_dza, p_sť

___, ___, ___, ___

3. Obrázky sa pomiešali. Nájdi a napíš názvy zvierat.

V slovách použi samohlásky „ä, e“.



○

○

○

○

○

4. Ku každému slovu z prvého stĺpca prirad' slovo so samohláskou „ä“.

dobrá

žriebätko

hravé

nevädza

modrá

päst'

silná

pamät'

biely

obväz

5. Koľko žriebätiek je schovaných?

Z nasledujúcej tabuľky vypíš všetky  písmená.

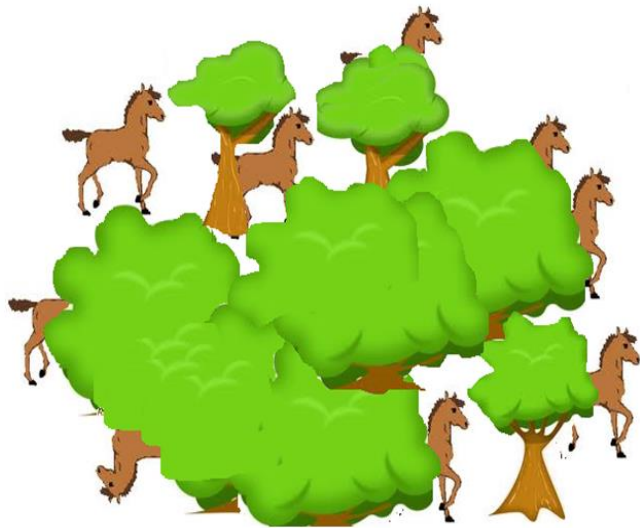

6. Vyhľadaj dvojice, ktoré sa podobajú.

mäsiar

pamät'

päst'

bábätko

väznica

mäso

pamätník

pästička

bábä

väzeň

Prameň: vlastný návrh

Pracovní list: Samohlásky „E, e, é“

Meno a priezvisko: _____

Trieda: _____

1. Zakrúžkuj písmeno „E, e, é“ podľa predznačenia.

E Eliška odrenina Edo odev

e lekár koreň kel kefka

é krémeš črevo René čerstvé

2. Do krížovky vpiš chýbajúce písmená a v tajničke si prečítaš, čo má vplyv na zdravie.

The crossword puzzle grid is as follows:

			L	N	O	
	U	Š				
	P	A		T		
Z	M				K	
		V		D		
P		S			Ľ	
	S	T				

Surrounding images include: a red dustpan, a pair of ears, a foot with a sock, lips, a water splash, a box of Colgate toothpaste, and a wooden bed frame.

3. Doplň samohlásky. Vyznač, čo sa nachádza v brušnej dutine. Potom si prečítaj: „V brušnej dutine mám“

s r d c _ , _ š _ , p _ l _ c , ž _ l _ d _ k , p _ č _ ň , p ľ _ c _ ,
 č r _ v _ , _ s t _ , _ b l _ č k _ , s t _ h n _ , m _ č _ v _
 m _ c h _ r

Napiš počet „e“ v slovách.

4. Doplň „E, É“. Ukladaj slová odzadu. Vety napíš.

NÁDH_RN_ VŽDY BYŤ N_MUSÍ DOBRODRUŽSTVO.

N_B_ZP_Č_NSTVA DO DOVIESTŤ MÔŽ_ N_POSLUŠNOSŤ.

5. Prečiarkni písmená, ktoré tam nepatria. Zisti opakujúce sa písmeno.

E	U	T	E	R	Á	K	
T	R	É	E	N	I	N	G
H	E	R	E	B	E	Ň	

6. Matematická skrývačka.

6	8	10	12	13	18	19
I	E	Y	A	N	G	H

17+2	9+1	13+5	10-4	3+5	18-5	14-2

Čo

ti vyšlo? _____

Prameň: vlastný návrh

Pracovný list: Samohlásky „I, Í, i, í, Y, y, ý“

Meno a priezvisko: _____

Trieda: _____

1. Prečítaj si text. Hrubo vytláčené slová čítaj správne.

Uhádni slovo zložené z obrázkov, vpiš druhé písmeno zo slova do okienka.

Bola **amiz**. Mamička uvarila šípkový **jač**. Rozvoniaval po celom dome. Otecko **latíč** športové noviny. Iveta a Ivko sa hrali v **ebzi**. V skrini našli **ucibark**. Boli tam **ykčapok**, dres, chrániče a futbalový _____.



Z		P		S	N		K
---	--	---	--	---	---	--	---

2. Hrubo vytláčené slová z textu napíš správne.

3. Šifrovačka: „Čo robí Iveta?“

IVETA

CEZ PREKÁŽKY.

NA SVAHU.

MEDAILU.

B	D	E	Í	J	L	R	U	Y	Ž

4. Ivko chce byť futbalistom.

Nájdi, v ktorých mestách by mohol hrať zápas.

Nesmieš hlásky prehodiť. Slová správne napíš na riadok.

Vyznač farebne „i, í, y, ý“ v slovách.

Jablko bolo v koši celý deň.

Otec žil i na lodi.

Syn Michal ovce pásol.

Na východ nám prišiel cirkus.

5. V sobotu Ivko trénoval na ihrisku a vytkol si nohu. Okamžite ukončil aktivitu. Ako postupovať pri zranení? Prečítaj si postup a záver správne doplň pomocou tajničky.

1. Poranenú časť dať do pokojenej polohy.
2. Priložiť na bolestivé miesto vrečko s ľadom.
3. Postihnutú časť stlačiť a obviazať.
4. Poranenú končatinu _____.

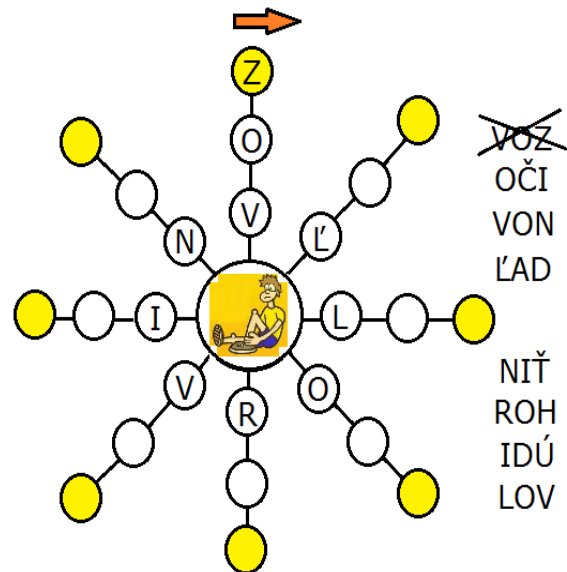

Čo uvarila
mamička?

Čo čítal
otecko?

Kto sa hral
v izbe?

6. Napíš odpovede na otázky.

Prameň: vlastný návrh

Pracovný list: Samohlásky „O, o, ó“

Meno a priezvisko: _____

Trieda: _____

1. Doplň samohlásku a usporiadaj (zapiš číslou) dni podľa toho, ako nasledujú za sebou.

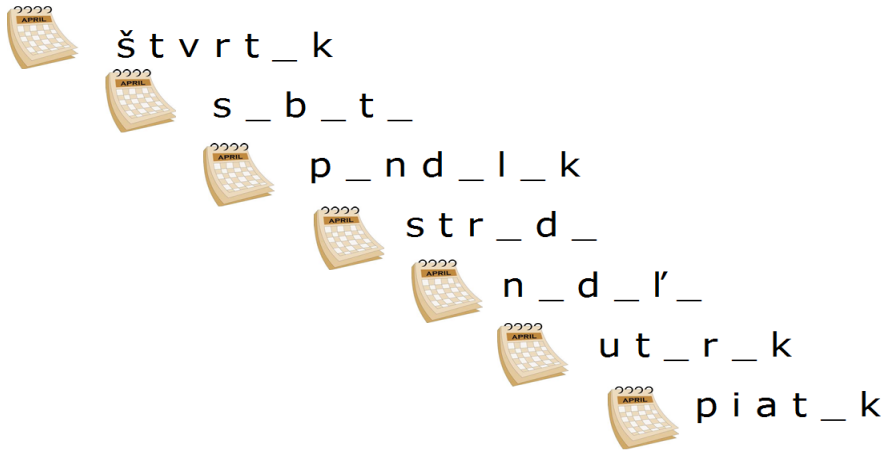

2. Vymaľuj okienka, kde počuješ a vidíš „O“.
Zorad' vymaľované okienka podľa dňa.

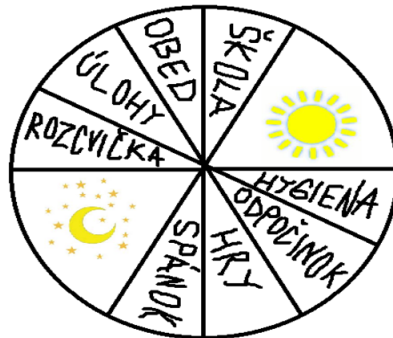

_____ / _____ / _____
_____ / _____ / _____

3. Nájdi slová v riadku a oddel' zvislou čiarou.

MARECAPRÍLMÁJ

JÚNJÚLAUGUST

SEPTEMBEROKTÓBERNOVEMBER

DECEMBERJANUÁRFEBRUÁR

Pracovní list: Samohlásky „U, Ú, u, ú“

Meno a priezvisko: _____

Trieda: _____

1. Označ krížikom, kde počuješ „u, ú“.



2. Písmenká sa pomiešali. Keď ich poupratuješ, nájdeš dve slová.

Každé slovo je zložené z písmeniek rovnakej farby.

A ešte pomôcka: sú to hudobné nástroje.

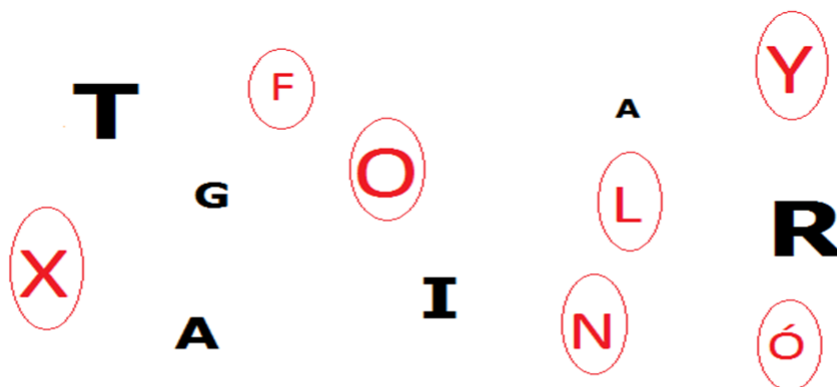

3. Utvor z písmen pomenovanie hudobných nástrojov a slovo napíš.

Napíš aj počet samohlások v slove.

T A F L A U _____

N Y Č I L E _____

L U H E S _____

2.2 Analýza pracovných listov

V úvode hodiny každý žiak má pred sebou svoj pracovný list, kde najskôr napíše svoje meno, triedu. Oboznámime žiakov s činnosťou práce, kladieme dôraz na to, aby žiak správne pochopil úlohu, usmerňujeme ho. Každá úloha má svoj popis práce, rozbor, doplnenie, vyriešenie, nákres. Každý žiak pracuje vlastným tempom.

Motivácia – vzbudzuje u žiakov zvedavosť a fantáziu, zaujíma ich forma práce a ilustračná strana pracovného listu. Snažíme sa navodiť správnu atmosféru.

Do vstupnej motivácie môžeme zaradiť hádanky. Ak chcú hádanku uhádnuť, musia premýšľať, porovnávať a urobiť záver. Pomocou nej si žiaci cvičia dôvtip, pozornosť, pamäť, rozumové a logické myslenie.

- Samohlásky A, Á – „Vrčí, ale nezavíja, nie je teda pes. Hučí, ale nešelestí, nie je teda les. Po rovinách, vrškoch loží, náklady a ľudí vozí cez mestá i dediny. (AUTO)“
„Počúvajte, deti, hádanka k vám letí. Ktože u nás prvý vstáva, varí, pečie, šaty práva? Kto nám češe naše vlásky? Kto má pre nás vždy dosť lásky? Kto nás bozká na líčka? Naša dobrá (MAMIČKA)“
- Samohláska Ä – „Kade letím, sama si svietim, lampa som malá. (SVÄTOJÁNSKA MUŠKA)“
- Samohlásky E, É – „Rastie stromček maličký, čo má ostré ihličky. Na ňom guľky sladučké, hoci nie vždy hladučké. (EGREŠ)“
„Sladká je a šťavnatá. Trhajú ju dievčatá, oberajú mamy, zobkajú ju vrany. Červené má líčka. Je to (ČEREŠNIČKA)“
„Behá metla po kameňoch, vodopád ju zmýva. Obdiera si celé telo, keď ju v ústach skrývam. (ZUBNÁ KEFKA)“
- Samohlásky I/Í, Y/Ý – „Oceľová bábika ľanový povraz ťahá, všetkých ľudí oblieka, sama chodí nahá. (IHLA)“
- „Dve cestičky potichučky bežia vedľa seba. Bežia obe po belobe natrúsenej z neba. (LYŽE)“
- Samohlásky O, Ó – „Letia nebom húsiky, majú sivé blúzky. Dýchol víchor na húsiky, rozkmásal ich na kúsiky. (OBLÁČIKY)“
„Cez leto je košatý, v zime príde o šaty. (STROM)“
- Samohlásky U, Ú – „Má to pani, má to pán, má to ihla, má to džbán, má to mača, má to teľa, je to súčasť nášho tela. (UCHO)“
„Ktorí hráči vždy vyhrávajú? (MUZIKANTI)“

Základnou vlastnosťou motivačného rozprávania je pútavosť. Uskutočňujeme ho motivačným čítaním textu, básne alebo príhody. Môžeme využiť známe detské knihy od Daniela Heviera – Hovorníček, ktorá je určená deťom, ktoré majú ťažkosti s výslovnosťou a chcú správne hovoriť alebo od Ľuby Kremlerovej – Písmenkovo (Príloha 1).

Na motivačnú demonštráciu používame modernú techniku (CD alebo DVD) s nahrávkou piesne, textu, básne. Tieto sprostredkovače vedú motivačne ovplyvniť žiakov, emocionálne ich pripraviť na prijímanie nových vedomostí. Môžeme využiť

známe piesne od Márie Podhadskej a Richarda Čanaky – Spievanky a Zahrajka- s ktorými deti stretávajú rôzne zvieratká, spievajú si veselé pesničky, tancujú, zažívajú dobrodružstvá, dozvedajú sa veľa nových vecí a hlavne im je stále veselo. CD Det'om 1, 2, 5 (napríklad: Moja mamka niečo má; Ťuki, ťuki ťukalo; Ponosa; Futbal to je super hra; Snehuliak; Malí muzikanti) alebo DVD Spievankovo 1, 2, 3 (napríklad: Maľovaná abeceda; Ja som žabka, ty si žabka; Zúbky; O umývaní rúk; Hlava, ramená, kolená, palce; Leto; Malí muzikanti).

V pracovných listoch máme zahrnuté medzipredmetové a vnútropredmetové vzťahy:

- Samohlásky A, Á – rodina, mama, otec, syn, dcéra, príbuzný, vlastné mená, erb,
- Samohláska Ä – zvieratá, mláďatá, vlastnosti zvierat,
- Samohlásky E, É – zdravie, hygiena, čistota,
- Samohlásky I/Í, Y/Ý – šport, zranenie, mená miest, činnosť – čo robí?,
- Samohlásky O, Ó – dni v týždni, názvy mesiacov, rok,
- Samohlásky U, Ú – hudba, hudobné nástroje, ich rozdelenie, dirigent.

Každý pracovný list má úlohy, ktorými upevňujeme časť danej samohlásky, opakujeme v nich správne písanie a správnu intonáciu. Inovačnou formou práce si pri nácviku písania samohlások väčšinu slov rýchlo zapamätáme. Pri slovách si potrebujeme opakovať výslovnosť a potom intonáciu slov píšeme správne tichým čítaním. Rôzne slová podporujú rozvoj vnímania, pozornosť žiakov a zároveň si precvičujú písanie slov. Žiaci majú radi pracovné listy doplnené obrázkami, práca s nimi ich zaujíma a sú aktívni.

Samostatnou prácou v pracovnom liste umožňujeme žiakom dokonalejšie, rýchlejšie a komplexnejšie osvojenie si učiva a rozvoj tvorivého myslenia. Cieľom pracovných listov je doplniť učebnicu. Žiaci si dobre osvojujú správne písanie slov s danými samohláskami. Svoju kreativitu rozvíjajú pri tvorbe a praktických činnostiach. Práca s pracovným listom trvá rozdielne, záleží od vedomostí a pracovnej činnosti žiaka. Väčšina žiakov prácu v liste zvládne v dohodnutom termíne, ktorý určí učiteľ pred začiatkom, je to v individuálnom čase podľa aktivity žiakov.

V závere si žiaci kontrolujú úlohy. Väčšiu pozornosť venujú tým cvičeniam, ktoré sa zdali byť pre neho náročnejšími. Z hodiny odchádzali s radosťou, že pracovný list im priniesol nielen precvičenie učiva o danej samohláske, ale aj upevnenie si učiva z medzipredmetových vzťahov a prierezových tém. Podľa úspešnosti vyriešenia pracovných listov učivo precvičíme, docvičíme.

Po vypracovaní pracovných listov môžeme zadať domácu úlohu, ktorá nadväzuje na dané cvičenia. Samohlásky A, Á – žiaci nakreslia erb svojej rodiny. Samohláska Ä vytvorí náučnú tabuľku, v ktorej rozdelia slová do skupín podľa toho, po akej hláske nasleduje samohláska ä a môžu si ňou vyzdobiť napríklad doma chladničku, detskú izbu. Samohlásky E, É – vytvorí plagát o zdravej výžive. Samohlásky I/Í, Y/Ý – nakreslia svoj obľúbený šport. Samohlásky O, Ó – zhotovia kalendár podľa ročných období. Samohlásky U, Ú – vytvorí plagát o svojej najobľúbenejšej skupine, spevákovi.

ZÁVER

Materinskú reč si osvojujeme prirodzeným spôsobom od najútlejšieho veku. Ňou sa nám prihovárala naša mama, ňou hovorila láskavé slová, riekanky, básničky, ale tiež spievala uspávanku. Do školy prichádzajú deti s rozdielnou slovnou zásobou. Úlohou učiteľa je naučiť žiakov komunikovať výstižne a jazykovo správne v materinskom jazyku a vyhovujúcimi úlohami zaisťovať prechod zručností na návyky.

V mojej učiteľskej praxi sa mi osvedčili pracovné listy ako vhodný prostriedok zvyšovania efektívnosti vyučovania a ako doplnkový prostriedok učebnice. Môžeme ich využiť ako učebnú pomôcku pri preberaní učiva, pri rozširovaní vedomostí, ale aj pri upevňovaní poznatkov. Žiakov vhodne motivujú, vedú k samostatnej práci, dopĺňajú poznatky k preberanému učivu, rýchlo a objektívne informujú žiakov, ale aj učiteľa o výsledkoch osvojených vedomostí.

Očakávame, že moje pracovné listy budú pomáhať pri vyučovaní učiteľom primárneho vzdelávania, prinesú zaujímavé oživenie, spetrenie vyučovacej hodiny a ponúknu žiakom priestor pre aktivitu, tvorivosť a kladný postoj k učeniu.

Dobrá učiteľ by mal poznať niekoľko spôsobov, ako žiakov nielen čo najviac naučiť, ale aj vypestovať v nich kladný vzťah k učeniu. Pomocou modernej techniky, využívaním prezentácií a interaktívnej tabule dokážeme realizovať kvalitnejšie a efektívnejšie vyučovacie hodiny. Ich pomocou sa vieme priblížiť k žiakovi a zlepšiť edukačný proces.

ZOZNAM BIBLIOGRAFICKÝCH ZDROJOV

1. Čo je to eBeam Interact [online]. Dostupné na: <http://www.interaktivnatabula.sk/ebeam/ebeam1/> [cit. 2013-04-06]
2. eBeam v škole [online]. Dostupné na: http://www.mcedu.sk/?page_id=18 [cit. 2013-04-06]
3. Hádanky na každé písmeno abecedy [online]. Dostupné na: http://www.pastelka.sk/ucitelia_rozlicnevselico.html [cit. 2013-04-06]
4. Hirschnerová, Z. Metodická príručka k súboru Slovenský jazyk pre 2. ročník ZŠ [online]. Dostupné na: <http://www.aitec.sk/produkt-preview/metodicka-prirucka-k-suboru-slovensky-jazyk-pre-2-rocnik-zs-9> [cit. 2013-04-06]
5. Kancír, J. – Madziková, A. 2003. Didaktika vlastivedy. Universum, Prešov. 2003. ISBN: 80-89046-14-4
6. Kremlerová, L. 2010. Písmenkovo. Matys, Bratislava. 2010. ISBN: 978-80-8088-226-6
7. Kujan, B. 1967. Pedagogický slovník. 2. díl, P-Ž. Státní pedagogické nakladatelství. Praha. 1967
8. Štátny vzdelávací program pre 1. stupeň základných škôl (ISCED 1). Vzdelávacie oblasti a prierezové témy [online]. Dostupné na: <http://www.statpedu.sk/sk/Statny-vzdelavaci-program/Statny-vzdelavaci-program-pre-1-stupen-zakladnych-skol-ISCED-1/Prierezove-temy.alej> [cit. 2013-04-02]
9. Turek, I. 2010. Didaktika. 2. vydanie. Iura Edition, spol. s. r. o., člen skupiny Wolters Kluwer, Bratislava. 2010. ISBN: 978-80-8078-322-8
10. Zdroje pracovných listov „Samohlásky A, Á, Ä, E, É, I/Í, Y/Ý, O, Ó, U, Ú“: súkromný archív autora
11. Zdroje obrázkov v prezentáciách: <http://www.google.sk/imghp?hl=sk&tab=wi>
12. Zelina, M. 1995. stratégie a metódy rozvoja osobnosti dieťaťa. Iris, Bratislava. 1995. ISBN: 80-967013-4-7
13. Zelina, M. – Zelinová, M. 1990. Rozvoj tvorivosti detí a mládeže. Slovenské pedagogické nakladateľstvo. Bratislava. 1990. ISBN: 80-08-00442-8
14. Žáčok, L. – Schlarmanová, J. 2005. Metodika tvorby pracovných listov pre základné školy. Technológia vzdelávania [online]. Dostupné na: <http://technologjavyzdelavania.ukf.sk/index.php/tv/article/view/432> [cit. 2013-04-02]

ZOZNAM PRÍLOH

Príloha 1 Básne od Ľuby Kremlerovej - Písmenkovo

Príloha 2 CD – médium – OPS v elektronickej podobe,
prezentácia v elektronickej podobe.

Príloha 1 Básne od Ľuby Kremlerovej – Písmenkovo

A

Adam liezol na rebrík,
keď tu začul veľký krik:
„Rebrík, to je veľké A,
čo vymýšľam od rána!
Nelez mi ty hore naň,
lebo mi zaplatíš daň!“
Adam, ten však nečakal,
zliezol a hneď utekal.
Abecedník naháňa,
nezbedného Adama.
Po záhrade počuť krik:
„Veď počkaj, ty nezbedník!“

I

Pisár Ivan, to je trieda,
pomýliť sa nikdy nedá.
Všimol si to aj sám kráľ,
písmeno I mu hneď dal.
Kričí Iveta a Milan:
„Nech žije náš pisár Ivan!“
Závidí mu Ivica:
„Chudý si sťa palica!“

E

Dlhovlasá Elvíra,
každý deň len smútila.
Vtom však prišla Ema s Evou,
fúkali jej vlasy s fénom,
ostrihali, učesali,
do chvosta jej vlasy dali.

O

Oto vyhral preteky,
veď už o tom vieš aj ty.
Srнке veľmi pomohol,
preto všetkých predbehol.

U

Rudko berie udicu,
uteká na ulicu.
K rybníku sa usadil
a udicu nahodil.